

CENTEK®

СТ-1701



РУКОВОДСТВО ПОЛЬЗОВАТЕЛЯ
НҰСҚАУЛЫ ПАЙДАЛАНУШЫ
ՕԳՏԱԳՈՐԾՈՂԻ ՁԵՌՆԱԴԿԸ
КОЛДОНУУЧУН ЖЕТЕКЧИЛИГИ
INSTRUCTION MANUAL

СЕРИЯ СТ

ХОЛОДИЛЬНИК
ТОҢАЗЫТҚЫШ
ՍԱՌՆԱԴԱՆ
МУЗДАТКЫЧ
FRIDGE

РУССКИЙ

Уважаемый потребитель!

Благодарим Вас за выбор продукции TM CENTEK.

Мы гарантируем, что наша продукция отвечает всем необходимым требованиям по качеству и безопасности при использовании в соответствии с настоящей инструкцией. Желаем Вам приятного пользования!

НАЗНАЧЕНИЕ ПРИБОРА: для охлаждения (и (или) заморозки) и хранения продуктов в теплоизолированной камере при низкой температуре.

1. МЕРЫ БЕЗОПАСНОСТИ

Приобретенный Вами прибор соответствует всем официальным стандартам безопасности, применимым к электроприборам в Российской Федерации. Для обеспечения безопасности и продления срока эксплуатации внимательно прочитайте данное руководство и маркировки перед использованием прибора и соблюдайте следующие указания по безопасности. Сохраните эту инструкцию для дальнейшего использования.

ВНИМАНИЕ! Несоблюдение данных мер безопасности может привести к несчастным случаям.

1. Используйте только источник питания 220-240 В переменного тока, 50 Гц.
2. Не храните в холодильнике легковоспламеняющиеся материалы (бензин, клей, эфир и др.).
3. Не разливайте воду на холодильник, так как это может быть опасно для вас, а также может привести к поломке холодильника.
4. Если вы заметили необычный шум, запах или дым при эксплуатации прибора, либо иные несвойственные прибору признаки, необходимо отключить питание и связаться с представителями сервисной службы.
5. Избегайте повреждения кабеля питания:
 - Запрещается замена кабеля питания.
 - Не ставьте на кабель питания тяжелые предметы.
 - Держите кабель питания на расстоянии от источников тепла.
 - При отключении холодильника от сети тяните за вилку, а не за шнур питания.
6. Холодильник разработан для использования внутри помещений. Ни при каких обстоятельствах не используйте холодильник на улице.
7. Холодильник должен использоваться в домашних условиях для хранения продуктов питания в соответствии с данной инструкцией.
8. Не разрешайте детям пользоваться прибором без присмотра.
9. Прибор не предназначен для использования лицами (включая детей) с пониженными физическими, сенсорными или умственными способностями или при отсутствии у них жизненного опыта или знаний, если они не находятся под присмотром или не проинструктированы об использовании прибора лицом, ответственным за их безопасность. Дети должны находиться под присмотром для недопущения игры с прибором.
10. Не касайтесь холодильника влажными руками.
11. Не используйте удлинители, тройники и переходники во избежание возгорания либо повреждения прибора. Производитель не несет ответственности за возгорания, произошедшие из-за использования переходников и удлинителей, а также соединительного кабеля, сечение которого не соответствует потребляемой мощности.
12. При установке холодильника необходимо проверить соответствие характеристик сети и электропараметров, указанных на специальной табличке на задней стороне холодильника.
13. Не вынимайте вилку из розетки за провод: это очень опасно.
14. Не притягивайте прибор вплотную к сетевой вилке.
15. При повреждении шнура питания его следует заменить специальным шнуром или комплектом, предоставляемым авторизованным сервисным центром. Замена кабеля должна производиться только квалифицированным персоналом. Подключайте прибор в электрическую сеть, имеющую исправное устройство защиты (автоматические выключатели, плавкие предохранители и др.).
16. Не касайтесь внутренних охлаждающих поверхностей холодильника.
17. Перед выполнением любых операций по очистке или обслуживанию отсоедините холодильник от сети. Установка ручки терморегулятора в положение «Выкл» недостаточна для обеспечения электробезопасности.
18. Запрещается изменение конструкции холодильника и вмешательство лиц, не уполномоченных производителем на гарантийный ремонт.
19. Не используйте электрические приборы внутри отделения для хранения пищевых продуктов, если это не рекомендовано производителем.
20. Не храните внутри холодильника горючие газы или жидкости.

Если вы желаете передать прибор для использования другому лицу, пожалуйста, передавайте его вместе с настоящей инструкцией.

РЕКОМЕНДАЦИИ ПО ЭКСПЛУАТАЦИИ

- Не подключайте слишком много приборов к одной цепи электропитания, так как это может вызвать возгорание.
- Если вы не планируете использовать холодильник в течение длительного времени, отсоедините его сетевую вилку от розетки.
- Не прикасайтесь влажными руками к внутренним стенкам низкотемпературного отделения или к продуктам, лежащим в нем.

ПРЕДУПРЕЖДЕНИЕ!

- Охлаждение в холодильнике обеспечивает хладагент, который заправляют в холодильник с использованием специального оборудования. Не допускайте повреждения трубок циркуляции хладагента на задней стенке холодильника.
- В данном изделии содержится небольшое количество хладагента, представляющего собой изобутан – природный газ, который не наносит вреда окружающей среде, однако является воспламеняющимся. При транспортировке и установке холодильника необходимо соблюдать осторожность, чтобы не повредить никаких частей контура циркуляции хладагента.
- Выйдя из трубок, хладагент может воспламениться или нанести вред вашему здоровью. Если повреждение контура хладагента все же произошло, избегайте любых видов открытого огня или потенциальных источников воспламенения, а также проветрите комнату, где стоит холодильник, в течение нескольких минут.
- Во избежание образования огнеопасной смеси газа и воздуха в случае утечки хладагента, размеры помещения, где стоит холодильник, должны соответствовать количеству хладагента, использующегося в холодильнике.
- Объем комнаты должен составлять 1 м³ на каждые 8 г хладагента R600a в холодильнике. Количество хладагента, содержащегося в вашем конкретном холодильнике, указано на табличке с паспортными данными на задней стенке холодильника.
- Никогда не включайте холодильник с признаками повреждения. Если у вас возникли сомнения в исправности изделия, обратитесь в сервисную службу.

2. КОМПЛЕКТ ПОСТАВКИ

- Холодильник - 1 шт.
- Стеклянная полка - 1 шт.
- Поддон для сбора воды - 1 шт.
- Инструкция по эксплуатации - 1 шт.

ОПИСАНИЕ ПРИБОРА

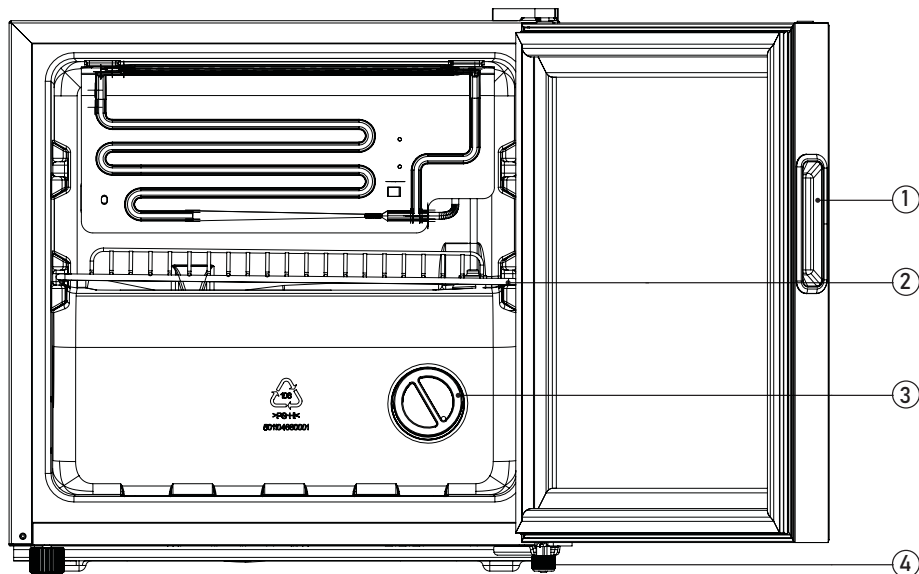

1. Дверная ручка
2. Стеклянная полка
3. Ручка термостата
4. Регулируемая ножка

3. ТРАНСПОРТИРОВКА ХОЛОДИЛЬНИКА

Во время транспортировки или переноски прибора держите его за дно и переносите в вертикальном положении. Не наклоняйте холодильник более чем на 45°. Никогда не переворачивайте его вверх дном. Не ставьте прибор на боковые или заднюю стороны. Не перевозите прибор, если он лежит на боку, на задней или на передней сторонах. Не используйте дверцу в качестве помощи при переноске. Это может вывести прибор из строя. Для перемещения по кухне и точной установки прибора на место, немного наклоните холодильник в направлении задней стенки и передвигайте. Две передние ножки холодильника можно регулировать по высоте. Чтобы точно выровнять прибор, подкрутите передние ножки влево или вправо, чтобы прибор надежно стоял на полу.

4. УСТАНОВКА ХОЛОДИЛЬНИКА

Правильная установка необходима для обеспечения надежной и эффективной работы холодильника. Необходимо поднимать холодильник, удерживая его за дно. Не тяните за дверь или ручку. Гарантия производителя не распространяется на повреждение дверцы в результате ее перестановки. Ремонт, вызванный такими обстоятельствами, будет осуществляться за счет владельца.

ПЕРЕВЕШИВАНИЕ ДВЕРЕЙ

Для выполнения процедуры перестановки дверцы рекомендуется обратиться к квалифицированному специалисту. Если вы решите переустанавливать дверцу холодильника самостоятельно, воспользуйтесь нижеуказанными рекомендациями данной инструкции.

ВНИМАНИЕ! Гарантия производителя не распространяется на повреждение дверцы в результате ее перестановки. Ремонт, вызванный такими обстоятельствами, будет осуществляться за счет владельца.

1. Для того чтобы перевесить дверь холодильника на другую сторону и изменить направление открывания дверцы, следуйте указаниям ниже. Комплект деталей под номерами «3», «4», «5» и «6» следует переместить на другую сторону холодильника. Для этого при закрытой стеклянной дверце холодильника удалите заглушки «1» и «2». Снимите заглушку «3», открутите винты «4» и «6» и открепите навесную петлю «5».
2. Откройте дверцу холодильника и с большой осторожностью вытащите стеклянную дверцу.
3. Снимите заглушку оси дверцы «6» с нижней стороны стеклянной дверцы, блокировочные винты стопорного механизма дверцы «8» и стопорный механизм «7», затем в таком же виде закрепите их с другой стороны холодильника.
4. Разберите регулирующую ножку «1», установочные болты «4» и нижний шарнир «10», затем поменяйте местами правую и левую стороны, а затем используйте обратный метод для установки регулируемой ножки, нижнего шарнира и установочных болтов.
5. Поместите стеклянную дверь на нижнюю петлю и зафиксируйте верхнюю петлю «5». Совместите дверь с холодильником и проверьте герметичность прокладки, а затем установите все детали «2», «3».

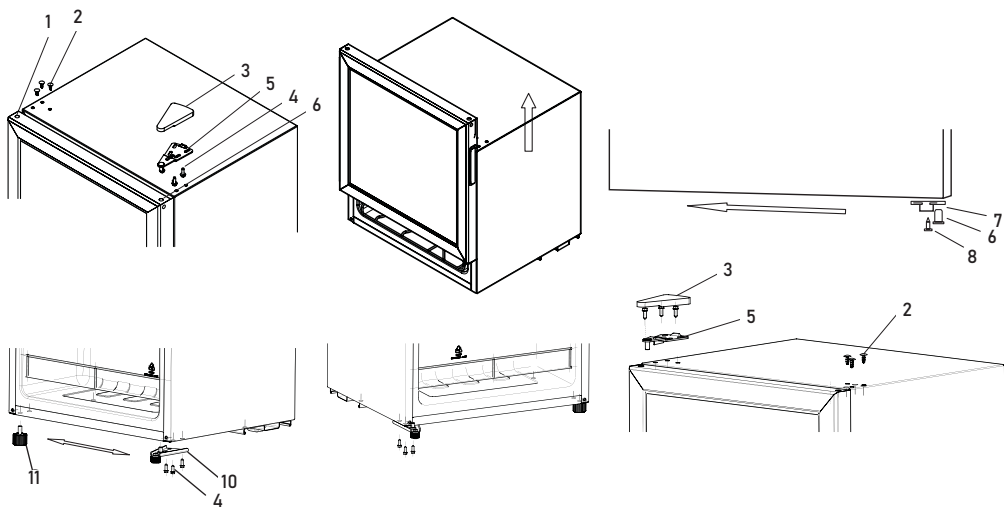

ВЕНТИЛЯЦИЯ

Компрессор и конденсатор холодильника в процессе работы нагреваются, поэтому необходимо обеспечить прибору достаточную вентиляцию.

1. Холодильник должен быть установлен в хорошо проветриваемом помещении с нормальной влажностью. Запрещено устанавливать холодильник в помещениях с повышенной влажностью, например, в ванных комнатах, подвалах.
2. При установке обеспечьте минимальные зазоры (3-5 см) по сторонам прибора и 10 см сверху для свободной циркуляции воздуха. Не перекрывайте движение воздуха сзади прибора.
3. Не располагайте вблизи источников тепла.
4. Не следует устанавливать холодильник так, чтобы он находился под воздействием прямых солнечных лучей или рядом с источниками тепла (кухонными плитами, духовками, каминами).

ВЫРАВНИВАНИЕ

Для эффективной работы холодильника важно, чтобы он находился на ровной поверхности. После установки холодильника на место отрегулируйте его положение путем вращения регулировочных опор в его передней части. Наклон холодильника назад не должен превышать 5°.

ПОДКЛЮЧЕНИЕ К ЭЛЕКТРОСЕТИ

Холодильник соответствует 1 классу защиты от поражения электрическим током и подключается к электрической сети при помощи двухполюсной розетки с заземляющим контактом. Перед подключением к электросети убедитесь, что:

- напряжение сети соответствует данным, указанным на специальной табличке на задней стороне холодильника;
- заземляющий контакт электрической розетки соединен с заземляющим проводом питающего кабеля электрической сети (соединительный провод должен быть рассчитан на ток не менее 10 А);
- розетка и вилка одного типа; если вилка не подходит к розетке, розетку следует заменить на соответствующую вилке питающего шнура (работы должен выполнять квалифицированный электрик).

Холодильник должен быть установлен таким образом, чтобы вы всегда имели доступ к розетке. Холодильник, подключенный с нарушением требований безопасности бытовых приборов большой мощности, изложенных в данном руководстве, является потенциально опасным. Производитель не несет ответственности за ущерб здоровью и собственности, если он вызван несоблюдением указанных норм установки.

5. ЭКСПЛУАТАЦИЯ ХОЛОДИЛЬНИКА

ПЕРЕД ВКЛЮЧЕНИЕМ

Подключать холодильник к электросети необходимо через три часа после его установки. Таким образом хладагент после транспортировки распределится должным образом - это необходимо для правильной работы холодильника. Через несколько часов после подключения холодильника к электросети, вы можете поместить в него продукты. Удалите транспортные распорки между компрессором и задней стенкой ниши, а также другие распорки и клеящие ленты, удерживающие подвижные части прибора от смещения. Если прибор имеет защитное покрытие из полимерной пленки, аккуратно удалите его, соблюдая меры предосторожности, чтобы не повредить лакокрасочное или полимерное покрытие деталей.

Регулятор температуры расположен в холодильном отделении.

С помощью регулятора температуры можно выбрать режим в соответствии с требованиями:

COLD - режим усиленного охлаждения. Используется в летнее время, либо при температуре внешней среды выше 35 °C.

COLDER - режим слабого охлаждения. Используется в зимнее время, либо при температуре внешней среды ниже 10 °C.

NORMAL - среднее значение между режимами COLD и COLDER. Обычно используется при комнатной температуре внешней среды.

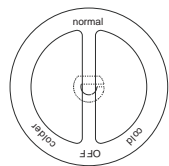

6. ОЧИСТКА ПРИБОРА

1. Во время чистки или технического обслуживания холодильника в первую очередь обесточьте его, вынув вилку из розетки. Освободите камеру от продуктов питания. Используйте нейтральные моющие средства. Никогда не применяйте порошковые абразивные моющие средства, щелочные составы, органические кислоты и горячую воду, это может повредить лакокрасочное покрытие. Не используйте острые или металлические предметы, это может повредить холодильник.
2. Дверной уплотнитель легко загрязняется, его необходимо мыть чаще.
3. В случае длительного перерыва в использовании холодильника выньте вилку из розетки, разморозьте, вымойте и вытрите насухо холодильник.

7. УСТРАНЕНИЕ НЕПОЛАДOK

В случае неудовлетворительной работы холодильника или возникновения неисправности, изучите данный раздел, прежде чем обратиться в авторизованный сервисный центр. В некоторых случаях вы можете устранить возникшие проблемы самостоятельно.

Проблема	Причина
Длительная работа компрессора	<ul style="list-style-type: none">- Компрессор дольше работает летом, когда температура внешней среды выше.- Слишком много продуктов в камере одновременно.- Горячие продукты в холодильнике.- Частое открывание двери холодильника.- Дверь холодильника закрыта неплотно.
Запах	<ul style="list-style-type: none">- Пахучие продукты нужно плотно упаковать.- Проверьте продукты на свежесть.
Не работает	<ul style="list-style-type: none">- Холодильник не подключен или не подсоединен к источнику питания.- Низкое напряжение.- Перебой в питании или в цепи замыкания.
Дверь холодильника не закрывается полностью	<ul style="list-style-type: none">- Слишком много продуктов в холодильнике.- Холодильник наклонен.
Шум	<ul style="list-style-type: none">- Холодильник не выровнен.- Неправильно установлены детали.- Холодильник касается посторонних предметов (например, окружающей мебели).- Характерные звуки включения терморегулятора и компрессора являются нормальными звуками, возникающими при работе электрооборудования прибора.

Корпус холодильника может выделять тепло во время работы, особенно летом. Это допустимо и не является дефектом.

На наружной поверхности и на уплотнителях двери при высокой влажности внешней среды может образоваться конденсат, это допустимо. Протрите конденсат сухим полотенцем.

Звук может издавать работающий компрессор, особенно во время включения или отключения прибора.

ВНИМАНИЕ! Данный холодильник содержит небольшое количество хладагента R600a, который практически безопасен для окружающей среды, но при этом является горючим газом. В случае утечки хладагент может вызвать раздражение глаз или воспламениться.

РЕКОМЕНДАЦИИ ПО ЭКОНОМИИ ЭЛЕКТРОЭНЕРГИИ

Держите дверь закрытой. Открывайте дверь только при необходимости, помните, что каждое открывание двери несколько повышает температуру внутри холодильника и на восстановление прежней температуры затрачивается электроэнергия.

Не переполняйте холодильник. Для сохранности продуктов важна достаточная циркуляция воздуха. Переполнение продуктами мешает свободной циркуляции воздуха, правильной работе холодильника и вызывает дополнительный расход электроэнергии.

Не помещайте горячую пищу. Горячие продукты, помещенные в холодильник, немедленно повышают температуру на несколько градусов. Дайте остыть продуктам и посуде до комнатной температуры, затем поставьте их в холодильник.

Правильно устанавливайте холодильник. На достаточном расстоянии от источников тепла, в хорошо проветриваемом помещении, в соответствии с рекомендациями пункта УСТАНОВКА ХОЛОДИЛЬНИКА.

Прибор должен находиться в самой прохладной части помещения, подальше от приборов, выделяющих тепло, или теплопровода, а также подальше от прямых солнечных лучей.

Убедитесь, что продукты плотно упакованы, и протрите досуха контейнеры, прежде чем ставить их в холодильник.

Не перекрывайте вентиляционные отверстия алюминиевой фольгой, бумагой и пр., не препятствуйте циркуляции воздуха, делая работу устройства менее эффективной.

Правильно установите температуру. Установите терморегулятор в среднее положение. Установка излишне низкой температуры скажется только на повышении расхода электроэнергии, но не улучшит сохранность продуктов.

Следите за тем, чтобы уплотнительная резина на дверях холодильника оставалась чистой и плотно прилегала к корпусу при закрытии, это позволит избежать утечки холодного воздуха.

8. ТЕХНИЧЕСКИЕ ХАРАКТЕРИСТИКИ

Модель	СТ-1701	Лампа внутренней подсветки	-
Климатический класс	SN/N/ST	Класс энергопотребления	A+
Объем	44 л	Хладагент	R600a (17 г)
Номинальное напряжение	220-240 В -50 Гц	Вес нетто	18.5 кг
Максимальная мощность	70 Вт	Габариты (мм)	ширина 470
Ток	0.5 А		глубина 440
Уровень шума	40 дБ		высота 495
Потребление электроэнергии	0.26 кВт/24 ч		

9. УТИЛИЗАЦИЯ ПРИБОРА

Прибор по окончании срока службы может быть утилизирован отдельно от обычного бытового мусора. Его можно сдать в специальный пункт приема электронных приборов и электроприборов на переработку.

10. ИНФОРМАЦИЯ О СЕРТИФИКАЦИИ, ГАРАНТИЙНЫЕ ОБЯЗАТЕЛЬСТВА

Товар сертифицирован в соответствии с законом «О защите прав потребителей». Этот прибор соответствует всем официальным национальным стандартам безопасности, применимым к электроприборам в Российской Федерации. Установленный производителем в порядке п. 2 ст. 5 Федерального закона РФ «О защите прав потребителей» срок службы для данного изделия составляет 10 лет с даты реализации конечному потребителю при условии, что изделие используется в строгом соответствии с настоящей инструкцией по эксплуатации и применимыми техническими стандартами. По окончании срока службы обратитесь в ближайший авторизованный сервисный центр для получения рекомендаций по дальнейшей эксплуатации прибора. Дата производства изделия указана в серийном номере (2 и 3 знаки – год, 4 и 5 знаки – месяц производства). При возникновении вопросов по обслуживанию прибора или в случае его неисправности обратитесь в авторизованный сервисный центр ТМ CENTEK. Адрес центра можно найти на сайте <https://centek.ru/servis>. Способы связи с сервисной поддержкой: тел: +7 (988) 24-00-178, VK: vk.com/centek_krd. Генеральный сервисный центр ООО «Ларина-Сервис», г. Краснодар. Тел.: +7 (861) 991-05-42. Название организации, принимающей претензии в Казахстане: ТОО «Moneytop», г. Астана, ул. Жанибека Тархана, д. 9, крыльцо 5. Тел.: +7 (707) 858-65-29, +7 (701) 340-09-57.

Продукция имеет сертификат соответствия: № ЕАЭС RU С-СN.ВЕ02.В.04729/23 от 07.02.2023 г.



11. ИНФОРМАЦИЯ О ПРОИЗВОДИТЕЛЕ, ИМПОРТЕРЕ

Импортер: ООО «Ларина-Электроникс». Адрес: Россия, 350080, г. Краснодар, ул. Демуса, 14. Тел.: +7 (861) 2-600-900.

УВАЖАЕМЫЙ ПОТРЕБИТЕЛЬ!

Срок гарантии 24 месяца на прибор и 36 месяцев на компрессор с даты реализации конечному потребителю. Данным гарантийным талоном производитель подтверждает исправность данного прибора и берет на себя обязательство по бесплатному устранению всех неисправностей, возникших по вине производителя.

УСЛОВИЯ ГАРАНТИЙНОГО ОБСЛУЖИВАНИЯ

1. Гарантия действует при соблюдении следующих условий оформления:

- правильное и четкое заполнение оригинального гарантийного талона изготовителя с указанием наименования модели, ее серийного номера, даты продажи, при наличии печати фирмы-продавца и подписи представителя фирмы-продавца в гарантийном талоне, печатей на каждом отрывном купоне, подписи покупателя. Производитель оставляет за собой право на отказ в гарантийном обслуживании в случае непредоставления вышеуказанных документов, или если информация в них будет неполной, неразборчивой, противоречивой.

2. Гарантия действует при соблюдении следующих условий эксплуатации:

- использование прибора в строгом соответствии с инструкцией по эксплуатации;
- соблюдение правил и требований безопасности.

3. Гарантия не включает в себя периодическое обслуживание, чистку, установку, настройку прибора на дому у владельца.

4. Случаи, на которые гарантия не распространяется:

- механические повреждения;
 - естественный износ прибора;
 - несоблюдение условий эксплуатации или ошибочные действия владельца;
 - неправильная установка, транспортировка;
 - стихийные бедствия (молния, пожар, наводнение и др.), а также другие причины, независимые от продавца и изготовителя;
 - попадание внутрь прибора посторонних предметов, жидкостей, насекомых;
 - ремонт или внесение конструктивных изменений неуполномоченными лицами;
 - использование прибора в профессиональных целях (нагрузка превышает уровень бытового применения), подключение прибора к питающим телекоммуникационным и кабельным сетям, не соответствующим Государственным техническим стандартам;
 - выход из строя перечисленных ниже принадлежностей изделия, если их замена предусмотрена конструкцией и не связана с разборкой изделия:
 - а) пульты дистанционного управления, аккумуляторные батареи, элементы питания (батарейки), внешние блоки питания и зарядные устройства;
 - б) расходные материалы и аксессуары (упаковка, чехлы, ремни, сумки, сетки, ножи, колбы, тарелки, подставки, решетки, вертели, шланги, трубки, щетки, насадки, пылесборники, фильтры, поглотители запаха);
 - для приборов, работающих от батареек, – работа с неподходящими или истощенными батарейками;
 - для приборов, работающих от аккумуляторов, – любые повреждения, вызванные нарушениями правил зарядки и подзарядки аккумуляторов.
5. Настоящая гарантия предоставляется изготовителем в дополнение к правам потребителя, установленным действующим законодательством, и ни в коей мере не ограничивает их.

6. Производитель не несет ответственности за возможный вред, прямо или косвенно нанесенный продукцией ТМ СЕНТЕК людям, домашним животным, имуществу потребителя и/или иных третьих лиц в случае, если это произошло в результате несоблюдения правил и условий эксплуатации, установки изделия; умышленных и/или неосторожных действий (бездействий) потребителя и/или иных третьих лиц действия обстоятельств непреодолимой силы.
7. При обращении в сервисный центр прием изделия предоставляется только в чистом виде (на приборе не должно быть остатков продуктов питания, пыли и других загрязнений).

Производитель оставляет за собой право изменять дизайн и характеристики прибора без предварительного уведомления.

ҚАЗАҚ

Құрметті тұтынушы!

ТМ СЕНТЕК өнімдерін таңдағаныңыз үшін рахмет.

Біз келіпдін береміз мінсіз жұмыс істеуі осы бұйымдар сақтай отырып, оны пайдалану ережелері.

АСПАПТЫҢ АРНАЛУЫ: Өнімдерді жылу оқшаулағыш камерада төмен температурамен сапқындатуға (және немесе) мұздатуға) және сақтауға арналған.

1. ҚАҰПСІЗДІК ШАРАЛАРЫ

Қауіпсіздігін қамтамасыз ету және құралдың қызмет ету мерзімін ұзарту үшін құралды пайдаланар алдында осы нұсқаулықты мұқият оқып шығып, қауіпсіздік жөніндегі келесі нұсқауларды ұстаныңыз Әрі қарай пайдалану үшін осы нұсқаулықты сақтап қойыңыз.

НАЗАР АУДАРЫҢЫЗ! Осы қауіпсіздік шараларын сақтамау жазатайым жағдайларға алып келуі мүмкін.

- 220-240 В айналымы тоқ, 50 Гц қуат беру көзін ғана пайдаланыңыз.
- Қосу кезінде жалғастырғыштар мен ұзартқыштарды пайдаланбағаныңыз жөн.
- Тоңазытқышқа су төгіп алмаңыз, бұл сіз үшін қауіпті болуы немесе тоңазытқыш сынып қалуы мүмкін.
- Егер сіз құралды пайдалану кезінде ерекше шуыл, иіс немесе түтін немесе құралға тән емес басқа да белгілерін байқасаңыз, қуат көзінен ажыратып, сервистік қызмет өкілдеріне хабарласыңыз.
- Қуат беру кабелін бүлінуден сақтаңыз:
 - Қуат беру кабелін ауыстыруға тыйым салынады
 - Қуат беру кабелінің үстіне ауыр заттарды қоймаңыз.
 - Қуат беру кабелін жылу көздерінен аулақта ұстаңыз.
- Құралды желіден ажыратқан кезде бауынан емес, ашасынан ұстап суырыңыз.
- Тоңазытқыш үй-жайдың ішінде пайдалану үшін әзірленген. Тоңазытқышты ешбір жағдайда сыртта пайдаланбаңыз.
- Тоңазытқыш осы нұсқаулыққа сәйкес тамақ өнімдерін сақтау үшін үй жағдайында пайдаланылуы тиіс.
- Балаларға құралды қараусыз пайдалануға рұқсат бермеңіз.
- Тоңазытқыштың салмағы өте үлкен, тасымалдау үшін кемінде екі адам қажет.
- Тоңазытқышты дымқыл қолмен ұстамаңыз.
- Тұтанбас үшін немесе құрал бүлінбес үшін ұзартқыштарды, үштіктер мен жалғастырғыштарды пайдаланбаңыз. Өндіруші жалғастырғыштар мен ұзартқыштарды, сондай-ақ қимасы тұтынылатын қуатқа сәйкес келмейтін жалғағыш кабельдің қолданылуына байланысты туындаған тұтану үшін жауапты болмайды.
- Тоңазытқышты орнату кезінде тоңазытқыштың артқы жағындағы арнайы тақтайшада көрсетілген желі сипаттамалары мен электр параметрлерінің сәйкестігін тексеру қажет.
- Ашаны розеткадан сымнан тартып суырмаңыз: бұл өте қауіпті.
- Құралды желілік ашаға жақын қоймаңыз.
- Қуат беру бауы зақымдалған жағдайда, оны авторизацияланған сервис орталығы ұсынатын баумен немесе жиынтықпен ауыстыру керек. Кабельді ауыстыруды тек білікті персонал жүргізуі тиіс. Құралды жарамды қорғау құрылғысы (автоматты ажыратқыштар, балқытын сақтандырғыштар және т.б.) бар электр желісіне қосыңыз.
- Тоңазытқыштың ішкі салқындатқыш жақтауларын ұстамаңыз.
- Тазалау немесе қызмет көрсету үшін кез-келген операцияларды орындамас бұрын тоңазытқышты желіден ажыратыңыз. Электр қауіпсіздігін қамтамасыз ету үшін термореттегіш тұтқасын «ӨШІРУ» қалпына келтіру жеткіліксіз.
- Тоңазытқыш конструкциясын өзгертуге және өндіруші келіпді жөндеуге өкілеттік бермеген тұлғалардың араласуына тыйым салынады.
- Егер өндіруші мұны ұсынбаған болса, тамақ өнімдерін сақтауға арналған бөлім ішінде электр құралдарын пайдаланбаңыз.
- Тоңазытқыштың ішінде жанғыш газдарды немесе сұйықтықтарды сақтамаңыз.

Егер сіз құралды пайдалану үшін басқа тұлғаға тапсырғыңыз келсе, оны осы нұсқаулықпен бірге жіберіңіз.

ПАЙДАЛАНУ БОЙЫНША УСЫНБАЛАР

- Электр қуатын берудің бір тізбегіне тым көп құралдар жалғамаңыз, өйткені тұтануы мүмкін.
- Егер сіз құралды ұзақ уақыт бойы пайдаланбайтын болсаңыз, оның желілік ашасын розеткадан ажыратып қойыңыз.
- Төмен температуралы бөлімдердің ішкі қабырғаларын немесе онда жатқан өнімдерді дымқыл қолмен ұстамаңыз.
- Төмен температуралы бөлімге шпиктер немесе өзге шыны ыдыстарды қоймаңыз.

ЕСКЕРТУ!

- Тоңазытқышта салқындату салқындатқыш агенттің көмегімен қамтамасыз етіледі, ол тоңазытқышқа арнайы жабдықпен құйылады. Тоңазытқыштың артқы жақтауындағы салқындатқыш агенттің циркуляциялық турбаларын зақымдамаңыз.
- Бұл бұйымда аз мөлшердегі табиғи газ - изобутаннан тұратын салқындатқыш агент бар, ол қоршаған орта үшін зиянды емес, алайда тұтанғыш болып табылады. Тоңазытқышты тасымалдау және орнату кезінде салқындатқыш агенттің айналу контурының қандай да бір бөлігін зақымдап алмау үшін, абай болу қажет.
- Тұрбадан шыққан салқындатқыш агент тұтануы немесе денсаулығыңызға нұқсан келтіруі мүмкін. Егер салқындатқыш агент контуры бүлінген болса, кезкелген түрдегі ашық от немесе ықтимал тұтану көздеріне сақ болыңыз, сонымен бірге тоңазытқыш тұрған бөлмені бірнеше минуттай желдетіп алыңыз.

- Салқындатқыш агент төгілген жағдайда газ бен ауаның жарылыс қаупі бар қоспасы түзілмес үшін, тоңазытқыш тұрған бөлменің өлшемдері тоңазытқышта пайдаланылатын салқындатқыш агенттің мөлшеріне сәйкес келуі қажет.

- Бөліме көлемі тоңазытқыштағы R600a салқындатқыш агентінің әр 8 грамына 1 м³ құрауы тиіс. Сіздің тоңазытқышыңыздағы салқындатқыш агенттің мөлшері тоңазытқыштың артқы жақтауындағы паспорттық деректері бар тақтайшада көрсетілген.

- Бүліну белгілері байқалған құралды ешқашан қоспаңыз. Егер құралдың жарамдылығына күмәніңіз туындаса, сервистік қызметке жүгініңіз.

2. ЖЕТКІЗУ ЖИЫНТЫҒЫ

- Тоңазытқыш - 1 дана

- Шыны сөре - 1 дана

- Су жинауға арналған тұптабақ - 1 дана

- Пайдалану жөніндегі нұсқаулық - 1 дана

БҮЙЫМНЫҢ СИПАТТАМАСЫ

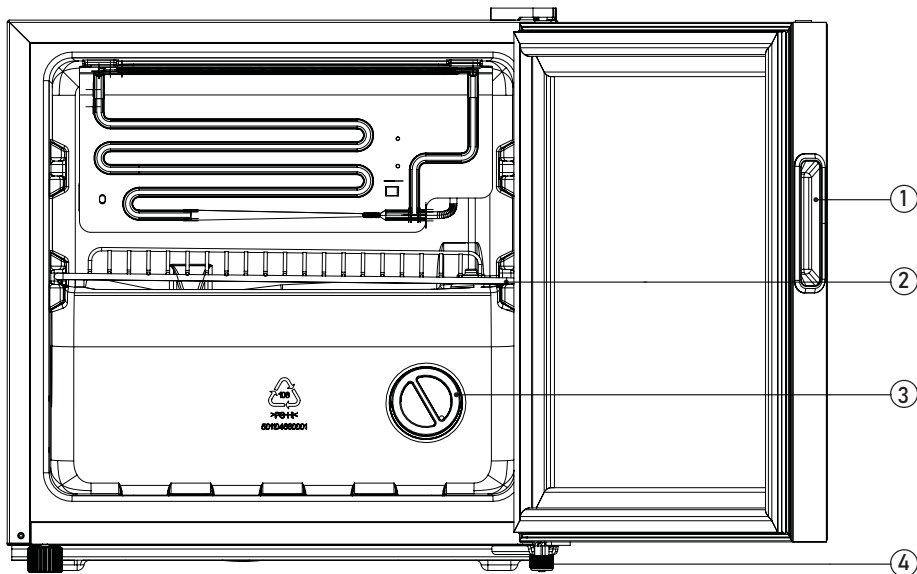

1. Есік тұтқасы

2. Шыны сөре

3. Термостат тұтқасы

4. Реттелетін табаны

3. ТОҢАЗЫТҚЫШТЫ ТАСЫМАЛДАУ

Құралды тасымалдау немесе алып жүру кезінде оны астынан ұстаңыз және тік күйінде алып жүріңіз. Тоңазытқышты 45°-тан артық еңкейтуге болмайды. Ешқашан оны төңкеріп қоймаңыз. Құралды қырынан немесе шалқайтып қоймаңыз. Егер ол қырынан, шалқайтып немесе еңкейтіп қойылған болса, құралды тасымалдауға болмайды. Тасымалдау кезінде есігін тіреу ретінде пайдаланбаңыз. Бұл құралды істен шығаруы мүмкін. Тоңазытқыштың екі артқы табаны роліктермен жабдықталған. Асуінде жылжыту және құралды орнына дәл орнату үшін тоңазытқышты артқа қарай сал қиғаштап, жылжытыңыз. Тоңазытқыштың алдыңғы екі табанының биіктігін реттеуге болады. Құралды дәл орналастыру үшін, алдыңғы табандарын солға немесе оңға құрал еденде қозғалмайтындай етіп бұраңыз. Салқындатқыш агенттің тасымалданғаннан кейін дұрыс таралғанына сенімді болу үшін тоңазытқышты тасымалданғаннан және орнатқаннан кейін, оны электр желісіне қоспас бұрын үш сағаттай күтіңіз бұл тоңазытқыш дұрыс жұмыс жасауы үшін қажет.

4. ТОҢАЗЫТҚЫШТЫ ОРНАТУ

Дұрыс орнату тоңазытқыштың сенімді және тиімді жұмысын қамтамасыз ету үшін қажет. Тоңазытқышты астынан ұстап көтеру қажет. Есігінен немесе тұтқасынан тартпаңыз. Өндірушінің келіпідігі қайта орнатылып қойылған кезде бүлінген есікке берілмейді. Мұндай жағдайларға байланысты жөндеу ісініңіз есебінен жүзеге асырылады.

ЕСІКТЕРДІ ҚАЙТА ІЛУ

НАЗАР АУДАРЫҢЫЗ! Есіктерді ауыстырып ілу рәсімін орындау үшін білікті маманға жүгіну ұсынылады.

Егер сіз тоңазытқыштың есігін өз бетіңізбен қайта орнатуды шешсеңіз, осы нұсқаулықтың төменде көрсетілген нұсқауларын назарға алыңыз.

Қажетті құрал-саймандар: айқыш бұрағыш, жалпақ бұрағыш, алтықырлы кілт.

1. Тоңазытқыштың есігін басқа жаққа орнату және есікті ашу бағытын өзгерту үшін төмендегі нұсқауларды орындаңыз.

«3», «4», «5» және «6» нөмірлі тетіктер жиынтығын тоңазытқыштың басқа жағына қарай ауыстыру керек. Ол үшін тоңазытқыштың есігі жабық тұрған кезде «1» және «2» бітеуіштерді алып тастаңыз. «3» бітеуішті шешіп алып, «4» және «6» бұрандаларды ағытып, «5» аспалы ілімекті бекітіңіз.

2. Тоңазытқыштың есігін ашып, шыны есікті үлкен сақтықпен шығарып алыңыз.

3. Шыны есіктің төменгі жағынан есіктің осінің «6» бітеуішін, «8» есіктің тоқтатқыш механизмінің бұғаттау бұрандаларын және «7» тоқтатқыш механизмін алып тастаңыз, содан кейін оларды осы күйінде тоңазытқыштың екінші жағына бекітіңіз.

4. «1» реттелетін табанды, «4» орнату болттарын және «10» төменгі топсаны бөлшектеп алып, содан кейін оң жағын сол жағына өзгертіңіз, содан соң реттелетін табанды, төменгі топсаны және орнату болттарын орнату үшін кері әдісті пайдаланыңыз.

5. Шыны есікті төменгі ілімекке қойып, «5» жоғарғы ілімекті бекітіңіз. Есікті тоңазытқышпен бірдейлестіріп, төсемнің бітеу болуын тексеріңіз, содан кейін барлық «2», «3» тетіктерді орнатыңыз.

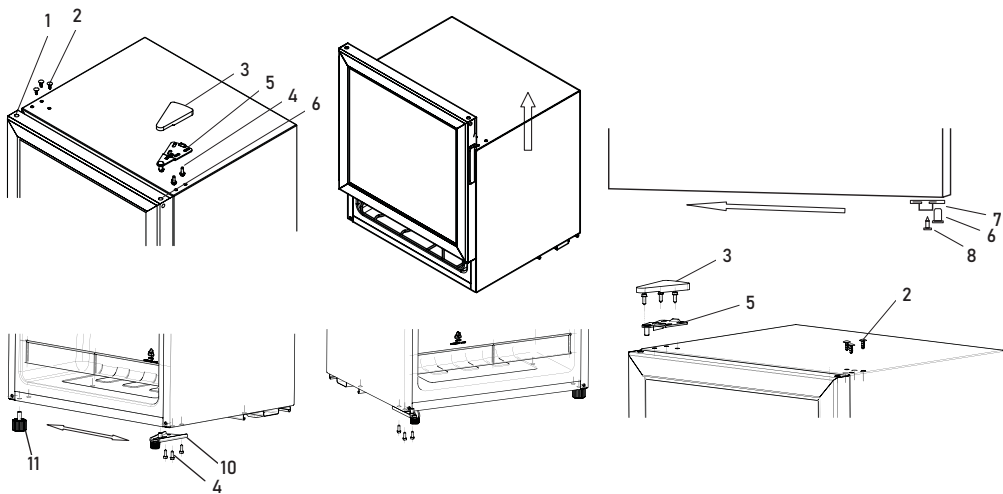

ЖЕЛДЕТУ

Жұмыс барысында тоңазытқыштың компрессоры мен конденсаторы қызады, сондықтан құралды жеткілікті желдетуді қамтамасыз ету қажет.

1. Тоңазытқыш ылғалдылығы қалыпты, жақсы желдетілетін үй-жайда орнатылуы тиіс. Тоңазытқышты ылғалдылығы жоғары үй-жайларда, мысалы, жуы-натын бөлмелерде, жөртөлелерде орнатуға тыйым салынады.
2. Орнату кезінде ауа еркін айналып тұруы үшін құралдың екі жағынан кем дегенде 3-5 см және үстінен 10 см саңылау қалуын қамтамасыз етіңіз. Құралдың артындағы ауа айналымын жауып тастамаңыз.
3. Жылу көздеріне жақын орналастырмаңыз.
4. Тоңазытқышты күн сәулесінің тікелей әсеріне ұрындыруға немесе жылу көздерінің (ас үй плиталары, духовкалар, каминдер) қасына орнатуға болмайды.

ТЕГІСТЕУ

Тоңазытқыш тиімді жұмыс істеуі үшін оның еден бетіне тегіс орналасуы маңызды. Тоңазытқышты тиісті орнына орнатқаннан кейін, оның алдыңғы жағындағы қажетті қалпын реттеу тіректерін бұрап реттеңіз. Тоңазытқыштың артқа қарай көлбеулігі 5°-тан аспауы тиіс.

ЭЛЕКТР ЖЕЛІСІНЕ ҚОСУ

Тоңазытқыш электр тогынан қорғалу дәрежесі жөнінен 1-класқа сәйкес келеді және жерге қосқыш түйіспесі бар екі полюсті розетканың көмегімен электр желісіне қосылады.

Электр желісіне қосар алдында келесілерге көз жеткізіңіз:

- желі кернеуі тоңазытқыштың артқы жағында арнайы тақтада көрсетілген деректерге сәйкес келетініне;
- электр розеткасының жерге қосқыш түйіспесі электр желісінің қуат беру кабелінің жерге қосқыш сыммен жалғанғанына (жалғағыш сым 10 А кем емес токқа есептелуі тиіс);
- розетка мен аша бір типті болуы тиіс; егер розетка ашаға сәйкес келмесе, ашаға сәйкес келетін басқа қуат беру бауымен ауыстыру керек (жұмыстарды білікті электрик орындауы тиіс).

Тоңазытқыш розеткаға өтетін жолды бөгемей орнатылуы тиіс. Осы нұсқаулықта баяндалған қуаты үлкен тұрмыстық құралдардың қауіпсіздік талаптарын бұза отырып қосылған тоңазытқыш қауіпті болуі мүмкін.

Орнатудың көрсетілген нормаларын бұзу салдарынан денсаулыққа және мүлікке келтірілген зиян үшін өндіруші жауап бермейді.

5. ТОҢАЗЫТҚЫШТЫ ПАЙДАЛАНУ

ҚОСАРДАН БҰРЫН

Тоңазытқышты электр желісіне орнатылғаннан кейін үш сағаттан соң қосу керек. Осылайша салқындатқыш агент тасымалдағаннан кейін тиісті түрде таралады-бұл тоңазытқыштың дұрыс жұмыс істеуі үшін қажет.

Тоңазытқышты электр желісіне қосқаннан кейін бірнеше сағат өткен соң ғана оған өнімдерді қоюға болады.

Компрессор мен артқы қабырға арасындағы тасымалдауға арналған көргіштерді, сондай-ақ құралдың жылжымалы бөліктерін ығысудан қорғайтын басқа көргіштер мен желімді таспапарды алып тастаңыз.

Егер құралдың полимер қабықтан жасалған қорғаныш жабыны бар болса, оны тетіктердің лак-бояу немесе полимер жабынын зақымдамау үшін сақтық шараларын сақтай отырып, алып тастаңыз.

Температура реттегіші тоңазытқыш бөлігінде орналасқан.

Температура реттегіші көмегімен талаптарға сәйкес келетін режимді таңдауға болады:

Cold - күшейтілген салқындату режимі. Жазғы уақытта немесе сыртқы ортаның температурасы 35 °C-тан жоғары болғанда қолданылады.

COLDER - баяу салқындату режимі. Қысқы уақытта немесе сыртқы ортаның температурасы 10 °C-тан төмен болғанда қолданылады.

NORMAL - COLD және COLDER режимдерінің орташа мәні. Әдетте сыртқы ортаның бөлім температурасында қолданылады.

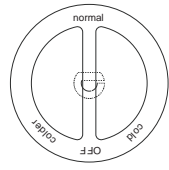

6. БҰЙЫМДЫ ТАЗАЛАУ

1. Тоңазытқышты тазалау немесе техникалық қызмет көрсету кезінде ең алдымен розеткадан ашаны суырып, оны токтан ажыратыңыз. Камерадағы тамақ

өнімдерін шығарыңыз. Бейтарап жуғыш құралдарды пайдаланыңыз. Ешқашан ұнтақты абразивті заттарды, сілтілі құрамдарды, органикалық қышқылдар мен ыстық суды қолданбаңыз, бұл лак-бою қабатын зақымдауы мүмкін. Үшкір немесе металл заттарды пайдаланбаңыз, бұл тоңазытқышты бүлдіруі мүмкін.

2. Есік тығыздағыш тез ластанады, оны жиі жуып тұру керек.

3. Тоңазытқышты пайдалануда ұзақ уақыт үзіліс болған жағдайда, розеткадан ашаны алып, ерітіңіз, жуыңыз және әбден құрғатыңыз.

7. АҚАУЛАРДЫ ТҮЗЕТУ

Тоңазытқыш дұрыс жұмыс істемесе немесе жұмысында ақау пайда болған жағдайда, авторизацияланған сервис орталығына жүгінбес бұрын осы бөліммен танысыңыз. Кейбір жағдайларда сіз туындаған мәселелерді өз бетіңізбен жоя аласыз.

Ақауы	Себебі
Компрессордың ұзақ жұмыс істеуі	<ul style="list-style-type: none"> - Компрессор жазда сыртқы орта температурасы жоғары болған кезде ұзағырақ жұмыс істейді. - Камераға бір уақытта тым көп өнім салынған. - Тоңазытқышқа ыстық өнімдер салынған. - Тоңазытқыш есіктері жиі ашылған. - Есік дұрыс жабылмайды.
Иісі	<ul style="list-style-type: none"> - Иісі өткір өнімдерді тығыз орау керек. - Азық-түліктердің ескіргенін тексеріңіз.
Жұмыс істемей тұр	<ul style="list-style-type: none"> - Тоңазытқыш құат көзіне қосылмаған немесе жалғанбаған; - Төмен кернеу. - Қуаттың немесе тұйықтау тізбегінің тоқтап қалуы.
Тоңазытқыш есігі дұрыс жабылмайды	<ul style="list-style-type: none"> - Тоңазытқышқа бір уақытта тым көп өнім салынған. - Тоңазытқыш еңкейіп тұр.
Шуыл естіледі	<ul style="list-style-type: none"> - Тоңазытқыш орнықты қойылмаған. - Тетіктері дұрыс орнатылмаған. - Тоңазытқыш басқа заттарға тиіп тұр (мысалы, айналасындағы жиһазға). - Термостат пен компрессорды қосқан кездегі өздеріне тән дыбыстары аспаптың электр жабдықтары жұмыс істеген кезде пайда болатын қалыпты дыбыстар болып табылады.

Тоңазытқыш корпусы жұмыс кезінде, әсіресе жаз мезгілінде жылу бөлуі мүмкін. Бұл қалыпты жайт, ақауы емес.

Сыртқы бетінде және есік тығыздағыштарында сыртқы ортаның жоғары ылғалдылығы кезінде конденсат түзілуі мүмкін, бұл қалыпты жайт. Конденсатты құрғақ сүлгімен сүртіп алыңыз.

Дыбыс жұмыс істеп тұрған компрессордан шығуы мүмкін, әсіресе құрал қосылған немесе айырылған кезде.

НАЗАР АУДАРЫҢЫЗ! Бұл тоңазытқышта қоршаған орта үшін іс жүзінде қауіпсіз, бірақ жанғыш газ болып табылатын аз мөлшерде R600a салқындатқыш агенті бар. Салқындатқыш агент ағып кеткен жағдайда, көзді тітіркендіруі немесе тұтануы мүмкін.

ЭЛЕКТР ЭНЕРГИЯСЫН ҮНЕМДЕУ ЖӨНІНДЕГІ УСЫНЫМДАР

Есігін жауып қойыңыз. Есіктерін тек қажет болған жағдайда ғана ашыңыз, есік ашылған сайын тоңазытқыштың ішіндегі температура біршама көтерілетінін және бұрынғы температураны қалпына келтіруге электр энергиясы жұмсалатынын есте сақтаңыз.

Тоңазытқышқа тамақты тым көп салмаңыз. Өнімдерді дұрыс сақтау үшін ауа жеткілікті түрде айналып тұруы тиіс. Тым көп салынған азық-түлік ауаның еркін айналуына, тоңазытқыштың дұрыс жұмыс істеуіне кедергі туғызып, электр энергиясының қосымша шығынын тудырады.

Ыстық тамақты қоймаңыз. Тоңазытқышқа салынған ыстық тамақ температураны бірден бірнеше градусқа көтереді. Азық-түлік пен ыдыстарды бөлме температурасына дейін суытып, тоңазытқышқа қойыңыз.

Тоңазытқышты дұрыс орнатыңыз. ТОҢАЗЫТҚЫШТЫ ОРНАТУ тармағының ұсынымдарына сәйкес жақсы желдетілетін үй-жайда, жылу көздерінен жеткілікті қашықтықта орнатылуы тиіс.

Бұйым жылу бөлетін аспаптардан немесе жылу құбырынан алшақ, сондай-ақ тікелей түсетін күн көзінен аулақ жерде үй-жайдың ең салқын бөлігінде орнатылуы тиіс.

Өнімдер тығыз оралғанына көз жеткізіңіз, тоңазытқышқа қоймас бұрын контейнерлерді әбден құрғатып сүртіңіз.

Желдеткіш саңылауларды алюминий фольгамен, қағазбен және т.б. жаппаңыз, ауаның циркуляциясына кедергі келтірілсе, бұл құрылғының жұмысының тиімділігін төмендетеді.

Температураны дұрыс орнатыңыз. Термореттегішті орташа қалыпқа орнатыңыз. Тым төмен температура орнатылса, бұл электр энергиясының шығынын арттырады, алайда өнімдердің дұрыс сақталуын қамтамасыз етпейді.

Тоңазытқыш есіктеріндегі тығыздағыш резеңке таза болуын және жапқан кезде корпуспен тығыз қабысуын қадағалаңыз, бұл суық ауаның ағып кетуіне жол бермейді.

8. ТЕХНИКАЛЫҚ СИПАТТАМАЛАРЫ

Моделі	CT-1701	Ішкі жарықтандыру шамы	-
Климаттық класы	SN/N/ST	Энергия тұтыну класы	A+
Көлемі: толық / тоңазытқыш	44 л	Салқындатқыш агент	R600a (17 г)
Номиналдық кернеуі	220-240 В ~50 Гц	Таза салмағы	18,5 кг

Ең үлкен қуаттылығы	70 Вт	Габариттері (мм)	ені	470
Ток	0.5 А		сыйымдылығы	440
Шуыл деңгейі	40 дБ		биіктігі	495
Электр энергиясын тұтынуы	0.26 кВт/24 ч			

9. ҚОРШАҒАН ОРТАНЫ ҚОРҒАУ, ҚҰРАЛДЫ КӨДЕГЕ ЖАРАТУ

ҚОРШАҒАН ОРТАНЫ ҚОРҒАУ

Құралдың өзі, қаптамасы қайта пайдалануға болатын материалдардан жасалған. Мүмкіндігіне, көдеге жарату кезінде оларды қайта пайдаланылатын материалдарға арналған контейнерге салыңыз.

ҚҰРАЛДЫ КӨДЕГЕ ЖАРАТУ

Қызмет ету мерзімі аяқталғаннан кейін құрал кәдімгі тұрмыстық қоқыстардан бөлек көдеге жаратылуы тиіс. Оны қайта өңдеу үшін электронды құралдар мен электр құралдарын қабылдайтын арнайы орындарға тапсыруға болады. Материалдар жіктемесіне сәйкес қайта өңделеді. Бұл құралдың қызмет ету мерзімі аяқталғаннан кейін қайта өңдеуге тапсырасыз, қоршаған ортаны қорғау ісіне үлкен үлес қосасыз. Электронды құралдар мен электр құралдарын қайта өңдеуге қабылдау орындарының тізімін мемлекеттік биліктің муниципалдық органдарынан алуыңызға болады.

10. СЕРТИФИКАТТАУ ТУРАЛЫ АҚПАРАТ, КЕПІЛДІКТІК

Осы бұйым үшін қызмет ету мерзімі бұйым осы пайдалану жөніндегі нұсқаулыққа және қолданылатын техникалық стандарттарға қатаң сәйкестікте пайдаланылған жағдайда, соңғы тұтынушыға сату күнінен бастап 10 жылды құрайды. Қызмет мерзімі аяқталғаннан кейін аспапты одан әрі пайдалану бойынша ұсыныстар алу үшін жақын маңдағы авторландырылған сервис орталығына хабарласыңыз. Бұйымның шығарылған күні сериялық нөмірде көрсетілген (2 және 3 белгілер – жылы, 4 және 5 белгілер – Өндіріс айы). Аспапқа қызмет көрсету бойынша мәселелер туындағанда немесе аспап бұзылса, CENTEK сауда маркасының авторландырылған сервис орталығымен хабарласыңыз. Орталықтың мененжайы <https://centek.ru/servis> сайтынан табуға болады. Сервистік қолдау көрсету орталығымен байланыс жасау жолдары: тел: +7 (988) 24-00-178, VK: vk.com/centek_krd. «Ларина-Сервис» ЖШҚ бас сервис орталығы, Краснодар қ. Тел.: +7 (861) 991-05-42. Қазақстандағы талаптар қабылдау ұйымының атаымы: «Moneytor» ЖШС, Астана қаласы, Жәнібек Тархан к., 9-үй, 5-қанат. Тел.: +7 (707) 858-65-29, +7 (701) 340-09-57.

Өнімнің сәйкестік сертификаты бар: № EA9C RU C-CN.BE02.B.04729/23 - 07.02.2023 ж. бастап.



11. ӨНДІРУШІ, ИМПОРТТАУШЫ ТУРАЛЫ АҚПАРАТ

Импорттаушы: ООО «Ларина-Электроникс». Мененжайы: Ресей, 350080, г. Краснодар, ул. Демуса, 14. Тел.: +7 (861) 2-600-900.

ҚҰРМЕТТІ ТҰТЫНУШЫ!

Барлық аспаптарға кепілдік мерзімі аспапқа 24 ай және компрессорға 36 ай. Осы кепілдік талонымен өндіруші осы құралдың жарамдылығын растайды және өндірушінің кінәсінен туындаған барлық ақауларды тегін жою бойынша міндеттемені өзіне алады.

КЕПІЛДІК ҚЫЗМЕТ КӨРСЕТУ ШАРТТАРЫ:

1. Кепілдік келесі рәсімдеу шарттары сақталған жағдайда жарамды:

- үлгінің атауы, оның сериялық нөмірі, сату күні көрсетілген дайындаушының түпқұрылдық кепілдік талонын дұрыс және нақты толтыру, сатушы фирманың мөрі және кепілдік талондағы сатушы фирмасының өкілінің қолы, әрбір жыртылмалы құпандағы мөлшер, сатып алушының қолы болған жағдайда.

Жоғарыда көрсетілген құжаттар ұсынылмаған жағдайда немесе олардағы ақпарат толық емес, анық емес, қарама-қайшы болса, өндіруші кепілдік қызмет көрсетуден бас тарту құқығын өзіне қалдырады.

2. Кепілдік келесі пайдалану шарттары сақталған кезде жарамды:

- пайдалану нұсқаулығына қатаң сәйкес құралды пайдалану;
- қауіпсіздік ережелері мен талаптарын сақтау.

3. Кепілдік иесінің үйінде мерзімді қызмет көрсетуді, тазалауды, орнатуды, құралды баптауды қамтымайды.

4. Кепілдік қолданылмайтын жағдайлар:

- механикалық зақым;
- құрылғының табиғи тозуы;
- пайдалану шарттарын сақтамау немесе иесінің қате әрекеттері;
- дұрыс орнату, тасымалдау;
- табиғи апаттар (найзағай, өрт, су тасқыны және т. б.), сондай-ақ сатушы мен дайындаушыға тәуелсіз басқа да себептер;
- аспаптың ішіне бөгде заттардың, сұйықтықтардың, жәндіктердің түсуі;
- өкілетті емес тұлғалардың конструктивтік ауыстыруларын жөндеуі немесе енгізуі;
- аспапты кәсіби мақсатта пайдалану (жүктеме тұрмыстық қолдану деңгейінен асып түседі), аспапты мемлекеттік техникалық стандарттарға сәйкес келмейтін қоректендіруші телекоммуникациялық және кабельдік желілерге қосу;
- бұйымның төменде санамаланған керек-жарақтарының істен шығуы, егер оларды ауыстыру конструкциямен көзделсе және бұйымды бөлшектеумен байланысты болмаса:

- a) қашықтан басқару пультері, аккумуляторлық батареялар, қуат беру элементтері (батареялар), сыртқы қуат беру блоктары және зарядтау құрылғылары;
- b) шығыс материалдары мен аксессуарлары (буып-түю, қаптар, белдіктер, сөмкелер, торлар, пышақтар, қолбалар, тәртелкелер, тұғырлар, торлар, вертелалар, шлангілер, түтіктер, шетқалар, саптамалар, шаң жинағыштар, сүзгілер, иіс сіңіргіштер);

- батареялардан жұмыс істейтін аспаптар үшін-жарамсыз немесе сарқылған батареялармен жұмыс істеу;

- аккумуляторлардан жұмыс істейтін аспаптар үшін-аккумуляторларды зарядтау және зарядтау ережелерін бұзудан туындаған кез келген зақымданулар.

5. Осы кепілдікті өндіруші қолданыстағы заңнамада белгіленген тұтынушының құқықтарына қосымша береді және оларды ешбір дәрежеде шектемейді.

6. Өндіруші, егер бұл бұйымды пайдалану, орнату ережелері мен шарттарын сақтамау нәтижесінде болған жағдайда, адамдарға, Үй жануарларына, тұтынушының және/немесе өзге үшінші тұлғалардың мүлкіне тікелей немесе жанама кепілтірін зиян үшін; тұтынушының және/немесе өзге үшінші тұлғалардың өңірлемейтін күш жағдайларының қасақана жөне/немесе абайсызда әрекеттері (әрекетсіздігі) үшін жауапты болмайды.

7. Сервистік орталыққа жүгінген кезде бұйымды қабылдау тек таза күйінде ұсынылады (аспапта азық-түлік, шаң және басқа да ластанулар болмауы тиіс).

Өндіруші алдын ала ескертусіз аспаптың дизайнын мен сипаттамаларын өзгертуге құқылы.

ՀԱՅԵՐԵՆ

Հարգելի սպառող,

Ընդհանրապես ընտրության TM CENTEK արտադրանք. Մենք երաշխավորում ենք, որ այն աշխատում է, եթե դուք պատշաճ կերպով պահպանում եք Օգտագործման կանոնները:

ՍԱՐԹԻ ՆՊԱՏԱԿ՝ Ձերմասնկույտի խցիկում ցածր ջերմաստիճանի պայմաններում մթերքների հովացման (և (կամ) սառեցման) և պահպանման համար:

1. ԱՆՎԱՏԱԳՈՒԹՅԱՆ ԿԱՆՈՆՆԵՐ

Ձեր գնած սարքը համապատասխանում է Ռուսաստանի Դաշնությունում գործող էլեկտրական սարքերի նկատմամբ կիրառվող անվտանգության բոլոր պաշտոնական չափանիշներին:

Անվտանգության և երկար կյանքի համար, նախքան սարքը օգտագործելը, ուշադիր կարդացեք այս ձեռնարկը և գծանշումները և պահպանեք հետևյալ անվտանգության հրահանգները: Պահեք այս հրահանգների ձեռնարկը՝ հետագա տեղեկությունների համար:

ՈՒՆԱԴՐՈՒԹՅՈՒՆ

Անվտանգության այս նախագուշակյան միջոցների չկատարումը կարող է հանգեցնել դժբախտ պատահարների:

ԶԳՈՒՇԱՑՈՒՄ

1. Օգտագործեք միայն 220-240 Վ, 50 Հց էլեկտրամատակարարում:
2. Միացնելիս փորձեք չօգտագործել աղապտերներ և երկարացման լարեր:
3. Սառնարանում մի պահեք դյուրավառ կյուֆեր (բենզին, սոսիս, Էֆիր և այլն):
4. Մի թափեք ջուրը սառնարանին, քանի որ դա կարող է վտանգավոր լինել ձեզ համար, ինչպես նաև կարող է վնասել սառնարանը:
5. Եթե սարքի աշխատանքի ընթացքում անսովոր աղմուկ, հոտ կամ ծուխ եք նկատում կամ սարքի որևէ այլ անսովոր պիտանիք, դուր պետք է անջատեք հոսանքը և կապվեք ծառայության ներկայացուցիչների հետ:
6. Խուսափեք հոսանքի լարը վնասելուց.
 - Մի փոխարինեք հոսանքի լարը:
 - Մի դրեք ծանր առարկաներ հոսանքի լարի վրա:
 - Էլեկտրական լարը հեռու պահեք ջերմության աղբյուրներից:
 - Սառնարանի էլեկտրական ցանցից անջատելիս քաշեք մունը, ոչ թե հոսանքի լարը:
7. Սառնարանը նախատեսված է ներքի օգտագործման համար: Ոչ մի դեպքում մի օգտագործեք սառնարանը դրսում:
8. Սառնարանը պետք է օգտագործելի տանը՝ սնունդը պահելու համար՝ համաձայն սույն ձեռնարկի:
9. Թույլ մի սովեք, որ երեխաներն օգտագործեն սարքը առանց հսկողության:
10. Սառնարանը մեծ չափի կենցաղային սարքավորում է, այն տեղափոխելու համար կպահանջվի անվազ երկու մարդ:
11. Սառնարանին թաց ձեռքերով մի շոշափեք:
12. Մի օգտագործեք երկարացման լարեր, մեխեր և աղապտերներ՝ գործիք կրակից կամ վնասելուց խուսափելու համար: Արտադրողը պատասխանատվություն չի կրում աղապտերների և երկարացման լարերի, ինչպես նաև միացնող մալուխի օգտագործման հետևանքով բռնկված հրդեհների համար, որի խաչմերուկը չի համապատասխանում էլեկտրաէներգիայի սպառմանը: Սառնարանը տեղադրելու ժամանակ անհրաժեշտ է ստուգել սառնարանի հետևի հատուկ ափսեի վրա նշված ցանցի բնութագրերի և էլեկտրական պարամետրերի համապատասխանությունը: Մի հեռացրեք վարդակից վարդակից մետաղալարով. Սա շատ վտանգավոր է: Մի մղեք սարքը ցանցի վարդակից մոտ: Եթե հոսանքի լարը վնասված է, այն պետք է փոխարինվի հատուկ լարով կամ հանդերձանքով, որը տրամադրվում է Լիազորված սպասարկման կենտրոնի կողմից: Մալուխը փոխարինելը պետք է իրականացվի միայն որակավորված անձնակազմի կողմից: Սարքը միացրեք էլեկտրական ցանցին՝ ֆունկցիոնալ պաշտպանական սարքով (ավտոմատ անջատիչներ, ապահովիչներ և այլն):
13. Մի հպեք սառնարանի ներքին հովացման մակերեսներին:
14. Մաքրման կամ պահպանման ցանկացած գործողություն կատարելուց առաջ անջատեք սառնարանը: Տերմոստատի «BBI/KI» կոճակը դիպքի տեղադրումը բավարար չէ էլեկտրական անվտանգության անպահովելու համար:
15. Արգելվում է փոխել սառնարանի դիզայնը և միջամտել արտադրողի կողմից երաշխիքային վերանորոգման թույլտվություն չունեցող անձանց:
16. Մի օգտագործեք էլեկտրական սարքեր սնուցի պահեստավորման խցիկի ներսում, եթե արտադրողի կողմից չի առաջարկվել:
17. Մի պահեք դյուրավառ գազեր կամ հեղուկներ սառնարանի ներսում:
18. Մի պահեք սպակե շշերը կամ հեղուկ բանկաները սառցարանում:
19. Սառնարանի տեղադրման ժամանակ անհրաժեշտ է ստուգել սառնարանի հետևի մասում գտնվող հատուկ ցուցանակի վրա նշված ցանցի բնութագրերի և պարամետրերի համապատասխանությունը:
20. Մի հանեք վարդակից վարդակից մետաղալարով: դա շատ վտանգավոր է:

Եթե ցանկանում եք սարքը փոխանցել մեկ այլ անձի օգտագործելու համար, ապա փոխանցեք այն տվյալ ձեռնարկի հետ միասին:

ՕՊՏԱԳՈՐԾՄԱՆ ԱՌԱՋԱՐԿՆԵՐ

- Չափից շատ սարքեր մի միացրեք նույն էլեկտրամատակարարման շղթային, քանի որ դա կարող է հրդեհ առաջացնել:
- Եթե երկար ժամանակ չեք պատրաստվում օգտագործել սառնարանը, անջատեք վարդակից վարդակից:
- Թաց ձեռքերով մի շոշափեք ցածր ջերմաստիճանի խցիկի ներսը կամ դրա մեջ պարունակվող սնունդը:
- Մի դրեք շշեր կամ այլ ապակե տարաներ ցածր ջերմաստիճանի խցիկում.

ԶԳՈՒՇԱՑՈՒՄ

- Սառնարանում հովացումը ապահովում է սառնագենտը, որը լիցքավորվում է սառնարանի՝ օգտագործելով հատուկ սարքավորում: Մի վնասեք սառնարանի հետևի մասում գտնվող սառնագենտի խողովակները:
- Այս ապրանքը պարունակում է փոքր քանակությամբ սառնագենտի իզոբուտան, բնական գազ, որը վնասակար չէ շրջակա միջավայրին, բայց դյուրավառ է: Սառնարանը տեղափոխելիս և տեղադրելիս պետք է զգույշ լինեք, որպեսզի չվնասեք սառնագենտի միացման մի մասը:

- Սառնագենտը խողովակներից դուրս գալիս կարող է բռնկվել կամ վնասակար լինել ձեր առողջության համար: Եթե սառնագենտի սխեմայի վնաս է տեղի ունեցել, խուսափեք ցանկացած տեսակի բաց բոցերից կամ հնարավոր բռնկման աղբյուրներից և մի քանի րոպե օդափոխեք սենյակը, որտեղ գտնվում է սառնարանը:
- Սառնագենտի արտահոսքի դեպքում գազի և օդի դյուրավառ խառնուրդի առաջացումից խուսափելու համար սենյակի չափը, որտեղ գտնվում է սառնարանը, պետք է համապատասխանի սառնարանում օգտագործվող սառնագենտի քանակին:
- Սենյակի ծավալը պետք է լինի 1 մ 3 սառնարանում պարունակվող յուրաքանչյուր 8 գ R600a սառնագենտի համար: Ձեր կոնկրետ սառնարանում պարունակվող սառնագենտի քանակը նշված է պիտակի վրա
- Սառնարանի հետեւի մասում անձնագրային տվյալներով:
- Երբեք միացրեք սառնարանը վնասվածության նշաններ ունենալով: Եթե կասկածում եք, որ ապրանքը ճիշտ է գործում, դիմեք սպասարկման բաժնի:

2. ՀԱՎԱՔԱՑՈՒՆ ՆԵՐԱՌՈՒՄ Է

- Սառնարան - 1 հատ
- Ապակե դարակաշար - 1 հատ
- Ջուր հավաքելու սկրուտեր - 1 հատ:
- Շահագործման ձեռնարկ - 1 հատ

ՍԱՐՔԻ ՆԿԱՐԱԳՐՈՒԹՅՈՒՆ

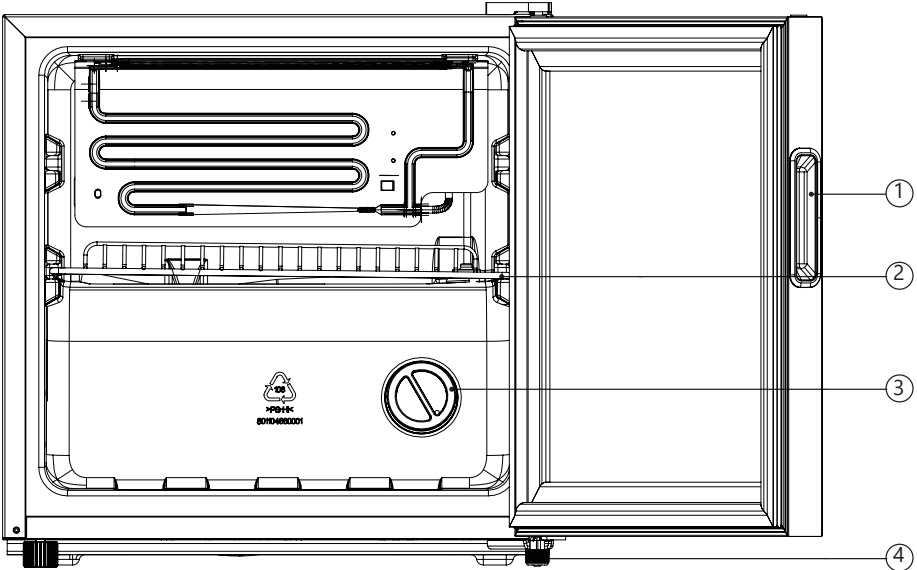

1. Դռան բռնակ
2. Ապակե դարակաշար
3. Թերմոստատի (կայունաչեղմոցի) բռնակ
4. Կարգավորվող ոտք

3. ՍԱՌՆԱՐԱՆԻ ՏԵՐԱՓՈՒՈՒՄ

Սարքը տեղափոխելիս կամ տեղափոխելիս պահեք ներքևը և այն ուղղահայաց տարեք: Սառնարանը 45°-ից ավելի մի թեքեք: Երբեք մի շրջեք այն գլխիվայր: Մի դրեք սարքը կողքերին կամ հետևի մասում: Մի տեղափոխեք սարքը կողքին, հետևից կամ առջևից ընկած վիճակում: Մի օգտագործեք դուռը որպես կրող միջոց: Սա կարող է վնասել սարքը: Սառնարանի երկու հետևի ոտքերը հաճեցած են ձուլվիչներով: Խոհանոցում տեղաշարժվելու և սարքը ճիշտ տեղում տեղադրելու համար սառնարանը մի փոքր թեքեք դեպի հետևի պատը և տեղափոխեք այն: Սառնարանի երկու առջևի ոտքերը կարող են ճշգրտվել բարձրության վրա: Սարքը ճշգրտորեն հարթեցնելու համար առջևի ոտքերը դիրքեք ձախ կամ աջ, որպեսզի սարքը ամուր լինի հատակին: Սառնարանը տեղափոխելուց և տեղադրելուց հետո սպասեք մոտ երեք ժամ առաջ այն միացնելով ցանցին՝ ապահովելու համար, որ սառնագենտը տեղափոխվելուց հետո պատշաճ կերպով բաշխված է, ինչը անհրաժեշտ է սառնարանին պատշաճ գործելու համար:

4. ՍԱՌՆԱՐԱՆԻ ՏԵՐԱՂՐՈՒՄ

Ճիշտ տեղադրումը կարևոր է՝ ապահովելու ձեր սառնարանի հուսալի և արդյունավետ աշխատանքը: Անհրաժեշտ է բարձրացնել սառնարանը ներքևից պահելով: Մի քաշեք դուռը կամ բռնակը: Արտադրողի երաշխիքը չի ծածկում դռան վնասը դրա վերադասավորման արդյունքում: Նման հանգամանքներով պայմանավորված վերանորոգումները կատարվելու են սեփականատիրոջ հաշվին:

ԴՐՆԵՐԻ ԿԱՌՈՒՄ ՈՒՇԱՂՐՈՒԹՅՈՒՆ

Դռան վերատեղադրման կարգը իրականացնելու համար խորհուրդ է տրվում դիմել որակավորված տեխնիկի: Եթե որոշեք ինքնուրույն տեղադրել սառնարանի դուռը, օգտագործեք այս ձեռնարկի ստորև ներկայացված առաջարկությունները: Պահանջվող գործիքներ.խաչաձև պտուտակահան, տափակ պտուտակահան, վեցանկյուն բանալի:

1. Սառնարանի դուռը մյուս կողմից վերակախելու և դրան բացման ուղղությունը փոխելու համար հետևեք ստորև ներկայացված ցուցումներին:
«3», «4», «5» և «6» համարներով դետալների հավաքածուն պետք է տեղափոխել սառնարանի մյուս կողմը: Դա անելու համար սառնարանի ապակե դռնակի խցանները փակ վիճակում հեռացրեք «1» և «2»: Հանեք «3» խցանը, հետ պտտեք «4» և «6» պտուտակները և անջատեք կախովի «5» ծխնիկ:
2. Բացեք սառնարանի դուռը և մեծ զգուշությամբ դուրս բերեք ապակե դռնակը:
3. Ապակե դռնակի ներքևի հատվածից հանեք դռան առանցքի խցանը «6», դռան կասեցման մեխանիզմի արգելափակիչ պտուտակները «8» և կասեցման մեխանիզմը «7», ապա նույն կերպ ամրացրեք դրանք սառնարանի մյուս կողմում:
4. Ապահովում «11» կարգավորվող ոտքը, տեղադրեք «4» պտուտակները և «10» ստորին ծխնիկ, այնուհետև աջ և ձախ կողմերը տեղերով փոխեք, այնուհետև օգտագործեք հակադարձ մեղքը՝ կարգավորվող ոտքը, ստորին ծխնիկ և ամրացնող պտուտակները տեղադրելու համար:
5. Տեղադրեք ապակե դուռը ստորին ծխնիկի վրա և ֆիքսեք վերին ծխնիկ «5»: Հավասարեցրեք դուռը սառնարանի հետ և ստուգեք միջադիրի հերմետիկությունը, այնուհետև տեղադրեք բոլոր «2», «3» դետալները:

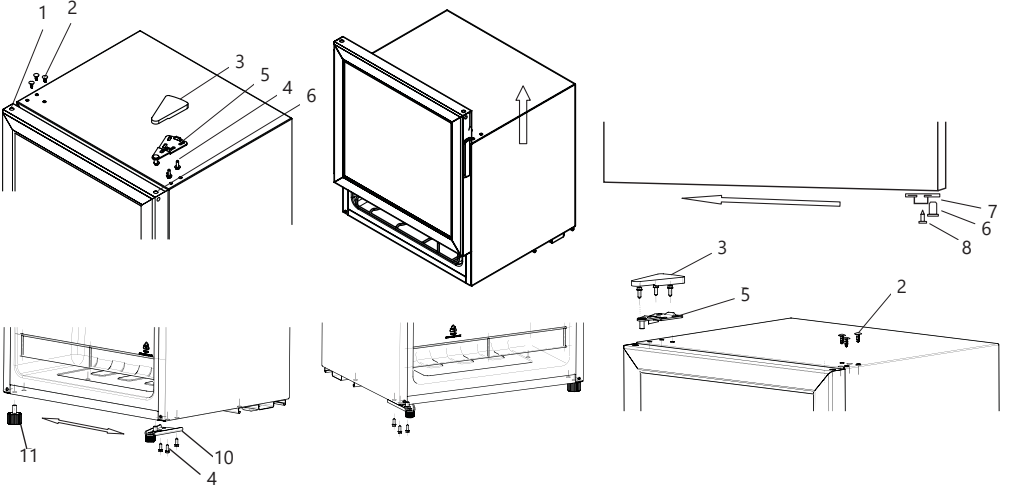

ՕՐԱՓՈՆՈՒՄ

Սառնարանի կոմպրեսորը և կոնդենսատորը տաքանում են շահագործման ընթացքում, ուստի անհրաժեշտ է սարքին ապահովել համապատասխան օդափոխությամբ:

1. Սառնարանը պետք է տեղադրվի նորմալ խոնավությամբ լավ օդափոխվող տարածքում: Արգելվում է սառնարանը տեղադրել բարձր խոնավությամբ սենյակներում, օրինակ լոգասենյակներում, նկուղներում:
2. Տեղադրելիս ապահովեք սարքի կողմերում նվազագույն հեռավորություն (3-5 սմ) և վերևում 10 սմ ազատ օդի շրջանառության համար: Մի խոչընդոտեք սարքի ետևում գտնվող օդի հոսքին:
3. Մի տեղադրեք ջերմային աղբյուրների մոտ:
4. Մի տեղադրեք սառնարանը այնպես, որ այն ենթարկվի արևի ուղիղ ճառագայթների կամ ջերմային աղբյուրների (վառարաններ, վառարաններ, բուխարիներ) մոտ:

ՀԱՎԱՍԱՐԵՑՈՒՄ

Սառնարանն արդյունավետ աշխատելու համար կարևոր է, որ այն գտնվում է մակարդակի վրա: Սառնարանը կրկին տեղադրելուց հետո կարգավորեք նրա դիրքը՝ առջևի մասում պտտելով կարգավորող ոտքերը: Սառնարանի հետընթաց թեքությունը չպետք է գերազանցի 5° -ը:

ՄԻԱՑՈՒՄ ՀՈՍԱՆՔԻՆ

Սառնարանը համապատասխանում է Էլեկտրական ցնցումներից պաշտպանվելու 1-ին դասին և միացված է Էլեկտրական ցանցին՝ օգտագործելով երկբևեռ վարդակ՝ հողակցման շիմամբ:

- Նախքան ցանցին միանալը, համոզվեք, որ.
 - ցանցի լարումը համապատասխանում է սառնարանի հետևի հատուկ ափսեի վրա նշված տվյալների.
 - Էլեկտրական ելքի հիմնային կոնտակտը միացված է Էլեկտրական ցանցի Էլեկտրամատակարարման մալուխի հիմնային մետաղալարին (միացնող մետաղալարը պետք է գնահատվի ամսվազև 10 Ա հոսանքի համար):
 - նույն տեսակի վարդակից և վարդակից: Եթե վարդակից չի տեղավորվում վարդակից, ապա ելքը պետք է փոխարինվի Էլեկտրական լարի ճիշտ խցանով (պետք է արվի որակավորված Էլեկտրիկի կողմից):
- Սառնարանը պետք է տեղադրվի այնպես, որ դուք միշտ ելք մուտք ունենաք: Սառնարան միացված է սահմանված բարձր Էներգիայի կենցաղային տեխնիկայի անվտանգության պահանջների խախտմամբ այս ձեռնարկը պտտեցնելով վտանգավոր է: Արտարողը պատասխանատվություն չի կրում առողջության և գույքի վնասների համար, որոնք առաջացել են նշված տեղադրման ստանդարտներին չհամապատասխանելու պատճառով:

5. ՍԱՌՆԱՐԱՆԻ ԳՈՐԾԱՑՈՒՄԸ ՄԻԱՑՆԵԿՈՒՑ ԱՈՒՋ

Տեղադրելուց երեք ժամ անց անհրաժեշտ է սառնարանը միացնել ցանցին: Սա տեղափոխելուց հետո սառնագետնը պատշաճ կերպով կաշվոյի. Սա անհրաժեշտ է, որպեսզի սառնարանը ճիշտ գործի: Սառնարանը ցանցին միացնելուց մի քանի ժամ անց, Դուք կարող եք դրա մեջ ուսելիք տեղադրել: Հետագայեք տրանսպորտային միջակայքերը կոմպրեսորի և խորշի հետևի պատի միջև, ինչպես նաև այլ spacers և կաշուև ժապավեններ, որոնք սարքի շարժական մասերը չեն տեղափոխվում:

Եթե սարքն ունի պլաստիկ թաղանթի պաշտպանիչ ծածկույթ, ապա այն գոուշորեն հանելը՝ Նախագուշական միջոցներ ձեռնարկելով, որպեսզի չվնասեն ներկերի կամ պոլիմերային ծածկույթը:

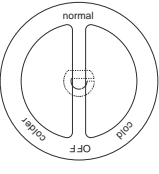
<p>Ջերմաստիճանի կարգավորիչը տեղակայված է սառնախցիկում: Ջերմաստիճանի կարգավորիչի օգուտությամբ կարող եք ընտրել՝ պահանջներին համապատասխան: COLD - ուժեղացված սառեցման ռեժիմ: Օգտագործվում է ամռանը, կամ արտաքին միջավայրի 35 °C-ից բարձր ջերմաստիճանային պայմաններում: COLDER - թույլ սառեցման ռեժիմ: Օգտագործվում է ձմռանը, կամ արտաքին միջավայրի 10 °C-ից ցածր ջերմաստիճանի պայմաններում: NORMAL - միջին արժեք COLD և COLDER ռեժիմների միջև: Սովորաբար օգտագործվում է արտաքին միջավայրի սենյակային ջերմաստիճանի պայմաններում:</p>	
---	--

6. ՍԱՐՔԻ ՄԱՔՐՈՒՄ

1. Սառնարանի մաքրման կամ տեխնիկական սպասարկման ժամանակ առաջին հերթին հոսանքագրվեք այն՝ դուրս բերելով խրոցակը վարդակից: Ազատեք խցիկները սևնդամթերքից: Օգտագործեք չեզոք վաճույղ միջոցներ: Երբեք մի օգտագործեք հոկոդ փոշի-վաճույղ միջոցներ, պլակիական բաղադրություններ, օրգանական թթուներ և շատ տաք ջուր, դրանք կարող են վնասել լաբուներին ծածկույթը: Մի օգտագործեք սուր կամ մետաղական առարկաներ, դա կարող է վնասել սառնարանը:
2. Դռան հերմետիկ ռետինը հեշտ է աղտոտվում, այն պետք է ավելի հաճախ վնասել:
3. Սառնարանի օգտագործման երկար ընդմիջման դեպքում խրոցակը հանեք վարդակից, հալեցրեք, վաճեք և չորացրեք սառնարանը:

7. ԱՆՍԱՐՔՈՒԹՅՈՒՆՆԵՐԻ ՎԵՐԱՏՈՒՄ

Եթե սառնարանը բավարար չի աշխատում կամ անսարքություն է առաջացել, Նախքան լիազորված սպասարկման կենտրոն դիմելը կարողացեք այս բաժինը: Որոշ դեպքերում, դուք կարող եք ինքներդ շտկել ծագած խնդիրները:

Խնդիրը	Պատճառը
Կոմպրեսորի (ճնշակի) երկարատև աշխատանք	<ul style="list-style-type: none"> - Ամռանը կոմպրեսորն ավելի երկար է աշխատում, երբ արտաքին միջավայրի ջերմաստիճանն ավելի բարձր է: - Խցիկում միաժամանակ չափազանց շատ մթերքներ: - Տաք սնունդ սառնարանում: - Սառնարանի դռան հաճախակի բացում: - Սառնարանի դուռը պատշաճ կերպով փակված չէ:
Հոտ	<ul style="list-style-type: none"> - Սուր հոտ ունեցող մթերքները անհրաժեշտ է սերտորեն փաթեթավորել: - Ստուգեք սենդի թարմությունը:
Չի աշխատում	<ul style="list-style-type: none"> - Սառնարանը միացված չէ կամ միացված չէ սնուցման աղբյուրին: - Տաճի լարում: - Խափանում էլեկտրականության մեջ կամ միացման շղթայում:
Սառնարանի դուռը ամբողջությամբ չի փակվում	<ul style="list-style-type: none"> - Սառնարանում չափազանց շատ մթերք կա: - Սառնարանը թեքված է:
Աղմուկ	<ul style="list-style-type: none"> - Սառնարանը հավասարեցված չէ: - Դետալները սխալ են տեղադրված: - Սառնարանը դիպչում է կողմնակի առարկաներին (օրինակ՝ շրջակա կահույքին): - Թերմոստատի և կոմպրեսորի միացման բնորոշ ձայները համարվում են նորմալ ձայներ, որոնք առաջանում են սարքի էլեկտրական սարքավորումների աշխատանքի ընթացքում:

Սառնարանի պատյանը կարող է ջերմություն արձակել աշխատանքի ընթացքում, հատկապես ամռանը: Սա թույլատրելի է և թերություն չի համարվում:
 Արտաքին միջավայրի բարձր խոնավության պայմաններում սառնարանի արտաքին մակերեսին և դռների հերմետիկ ռետինների վրա կարող է կոնդենսատ (խուռցք) առաջանալ, դա թույլատրելի է: Չոր սրբիչով սրբեք կոնդենսատը: Ձայն կարող է արձակել աշխատող կոմպրեսորը, հատկապես սարքի միացման կամ անջատման ժամանակ:

ՈՒՇԱԴՐՈՒԹՅՈՒՆ

Այս սառնարանը պարունակում է փոքր քանակությամբ R600a սառնագեներ, որը գործնականում անվնաս է շրջակա միջավայրի համար, բայց դա նաև դյուրավառ գազ է: Արտահոսքի դեպքում սառնագեները կարող է զրգռել աչքերը կամ բռնկվել:

ԷԼԵԿՏՐԱՆԵՐԳԻԱՆ ԽՆԱՅՇԵԼՈՒ ՑՈՒՑՈՒՄՆԵՐ

Դուռը փակ պահեք: Դռները բացեք միայն անհրաժեշտության դեպքում, հիշեք, որ դռան յուրաքանչյուր բացում որոշակիորեն բարձրացնում է ջերմաստիճանը սառնարանի ներսում և Նախկին ջերմաստիճանը վերականգնելու համար էլեկտրաէներգիա է ծախսում:

Մի գերբեռնեք սառնարանը: Սևնդամթերքի պահպանման համար կարևոր է օդի բավարար շրջանառությունը: Սառնարանը սևնդամթերքով գերբեռնելը խանգարում է օդի ազատ շրջանառությանը, սառնարանի ճիշտ աշխատանքին և առաջացնում էլեկտրաէներգիայի հավելյալ սպառում:

Մի դրեք տաք սնունդ: Սառնարանում դրված տաք սնունդն անմիջապես մի քանի աստիճանով բարձրացնում է ջերմաստիճանը: Թողեք, որ սնունդն ու սպասքը սառչեն մինչև սենյակային ջերմաստիճան, այնուհետև դրեք սառնարանում:

Ճիշտ տեղադրեք սառնարանը: Ջերմության աղբյուրներից բավականաչափ հեռավորության վրա, լավ օդափոխվող տարածքում համաձայն ՍԱՌՆԱՐԱՆԻ ՏԵՂԱԴՐՈՒՄ ԿՆՏԻ ցուցումների:
 Սարքը պետք է գտնվի տարածքի ամենազով հատվածում, հեռու ջերմություն արտադրող սարքերից կամ ջերմային խողովակներից, ինչպես նաև հեռու արևի ուղիղ ճառագայթներից:

Համոզվեք, որ մթերքները սերտորեն փաթեթավորված են և չորացրեք կոնսեյնները մինչ դրանք սառնարան դնելը: Մի փակեք օդափոխության անցքերը այլուփնե փայլաթիթեղով, թղթով և նման բաներով, մի խոչընդոտեք օդի շրջանառությունը՝ սարքը դարձնելով պակաս արդյունավետ:

Ծիշտ սահմանեք ջերմաստիճանը: Ջերմակարգավորիչը տեղադրեք միջին դիրքի: Չափազանց ցածր ջերմաստիճան սահմանելը միայն կբարձրացնի էլեկտրաէներգիայի սպառումը, բայց չի բարելավի մթերքների պահպանումը: Հետևեք, այն բանի, որ սառնարանի դռները հերմետիկ ռետինը մաքուր մնա և փակելիս ամուր հսկվի սառնարանի պայտանին, դա թույլ կտա խոսափել սառը օդի արտահոսքից:

8. ՏԵՆԻԿԱԿԱՆ ԲՆՈՒԹԱԳԻՐԸ

Մոդել	CT-1701	Ներքին լուսավորման լամպ	-	
Կլիմայական դաս	SN/N/ST	Հոսանքի պահանժման կլաս	Ա+	
Ծավալը	44 Լ	Սառցեգեներ	R600a (17 գ)	
Նոմինալ Լարումը	220-240 Վ ~50 ԳՀց	Չուտ քաշը	18.5 կգ	
Մաքսիմալ հզորություն	70 Վտ	Չափերը (մմ)	լայնություն	470
հոսանք	0.5 Ա		խորություն	440
Աղմուկի մակարդակ	40 դԲ		բարձրություն	495
Հոսանքի ծախս	0.26 կՎտ/24 ժամ			

9. ՍԱՐՔԻ ԾԱՌԱՅՈՒԹՅԱՆ ՎԵՐԱՏԵԱԿԱՄԱՆ

Սարքի ծառայության ժամկետը լրանալուց հետո այն կարելի է առանձնացնել սովորական կենցաղային թափոններից և հանձնել էլեկտրական սարքերի ընդունման հատուկ կետ վերամշակելու համար:

10. ՍԵՐՏԻՖԻԿԱՑՄԱՆ ՄԱՍԻՆ ՏԵՐԵԿՆԻԹՅՈՒՆ, ԵՐԱՇԽԻՔԱՅԻՆ ՊԱՐԱՎԱՆՈՒԹՅՈՒՆՆԵՐ

Այս ապրանքի ծառայության ժամկետը 10 տարի է՝ սկսած այն վերջնական սպառողին վաճառելու ամսաթվից, եթե ապրանքը օգտագործվում է սույն ձեռնարկում նշված ցուցումներին և գործող տեխնիկական չափանիշներին խիստ համապատասխան: Ծառայության ժամկետի ավարտից հետո դիմեք ձեր մոտակա սպասարկման կենտրոն՝ սարքի հետագա շահագործման վերաբերյալ առաջարկու-թյուններ ստանալու համար: Ապրանքի արտադրության ամսաթիվը նշվում է սերիայի համարում (2 և 3 կիշերը՝ տարի, 4 և 5 կիշերը՝ արտադրության ամիս): Սարքի սպասարկման ժամանակ որևէ հարցի ծագման կամ դրա անսարքության դեպքում դիմեք TM CENTEK-ի լիազորված սպասարկման կենտրոն: Կենտրոնի հասցեն կարելի է գտնել <https://centek.ru/servis> կայքում: Աջակցության ծառայությունների հետ կապ հաստատելու միջոցներ՝ հեռ.՝ +7 (988) 24-00-178, VK vk.com/centek_krd: Գլխավոր սպասարկման կենտրոն՝ ՄՊԸ «Լարինա-Սերվիս», ք. Կրասնոդար: Հեռ.՝ +7 (861) 991-05-42:

համապատասխանության սերտիֆիկատ № EA3C RU C-CN.BE02.B.04729/23 ից 07.02.2023 գ:



11. ԱՐՏԱՂՐՈՒՆ ԵՎ ՆԵՐՄՈՒԾՈՂԻ ՄԱՍԻՆ ՏԵՐԵԿՆԻԹՅՈՒՆ

Երմունձող՝ ООО Լարինա-Էլեկտրոնիքս: **Հասցե՝** Ռուսաստան, 350080, գ. Կրասնոդար, ուլ. Դեմուսա, 14: Հեռախոս՝ +7 (861) 2-600-900:

ՀԱՐԳԵԼԻ ՍՊԱՌՈՂՆ

Երաշխիքային ժամկետը 24 ամիս է սարքի եւ 36 ամիս է կոմպրետն օրվակնից իրացման վերջնական սպառողի: Տվյալ երաշխիքային կտրուով արտադրողը հաստատում է այս սարքի սպասուևակությունը և պարտավորվում է անվճար հիմունքով վերացնել արտադրողի մեղքով առաջացած բոլոր անսարքությունները:

ԵՐԱՇԽԻՔԱՅԻՆ ՍՊԱՍՈՐԿՄԱՆ ՊԱՅՄԱՆՆԵՐԸ

- Երաշխիքը գործում է գրանցման հետևյալ պայմանները կատարելու դեպքում՝
 - հարկավոր է ճիշտ և պարզ կերպով լրացնել արտադրողի բնօրինակ երաշխիքային կտրուկը՝ նշելով մոդելի անվանումը, սերիայի համարը, վաճառքի ամսաթիվը, ավելացնելով վաճառող ընկերության կնիքը և վաճառող ընկերության ներկայացուցչի ստորագրությունը երաշխիքային կտրուկի վրա, կնիքներ յուրաքանչյուր կտրվող կտրուկի վրա, գնորդի ստորագրությունը: Արտադրողը իրավասու է մերժել երաշխիքային սպասարկումը վերը նշված փաստաթղթերը չներկայացնելու դեպքում, կամ եթե դրանցում նշված տեղեկությունը թերի, անհասկանալի կամ հակասական է:
- Երաշխիքը գործում է օգտագործման հետևյալ պայմանները կատարելու դեպքում՝
 - պետք է սարքը օգտագործել ձեռնարկում նշված ցուցումներին խիստ համապատասխան,
 - հարկավոր է հետևել անվտանգության կանոններին ու պահանջներին:
- Երաշխիքը չի ներառում սարքի պարբերական սպասարկում, մաքրում, տեղադրում, կարգաբերում սեփականատիրոջ տանը:
- Երաշխիքը չի տարածվում հետևյալ դեպքերի վրա՝
 - մեխանիկական վնասվածքներ,
 - սարքի բնականոն մաշում ժամանակի ընթացքում,
 - օգտագործման պայմանների չպահպանում կամ սխալ գործողություններ սեփականատիրոջ կողմից,
 - սխալ տեղադրում, բեռնափոխադրում,
 - ընկանալ աղետներ (կայծակ, հրդեհ, ջրիեղել և այլն), ինչպես նաև վաճառողից և արտադրողից չկախված այլ պատճառներ,
 - կողմնակի առարկաների, հեղուկների, միջատների ընկնելը սարքի մեջ,
 - վերանորոգում կամ կառուցվածքային փոփոխություններ չլիազորված անձանց կողմից,
 - սարքի օգտագործումը պրոֆեսիոնալ կապտակներով (ծանրաբեռնվածությունը գերազանցում է կենցաղային օգտագործման մակարդակը), սարքի միացումը էլեկտրամատակարարման հեռախաղորդակցական և կաբելային ցանցերին, որոնք չեն համապատասխանում պետական տեխնիկական չափանիշներին,
 - ապրանքի հետևյալ պարագաների փչացում, եթե դրանց փոխարինումը նախատեսված է կառուցվածքով և կապված չէ ապրանքի ապամոնտաժման հետ՝

- ա) հեռակառավարման վահանակներ, կուտակիչ մարտկոցներ, էլեկտրասնուցման տարրեր (մարտկոցներ), էլեկտրասնուցման արտաքին բյուկներ և լիցքավորիչներ,
 բ) սպառվող կյուբեր և պարագաներ (փաթեթ, պատյաններ, գոտիներ, պայուսակներ, ցանցեր, դանակներ, շշեր, ասփսեներ, տակդիրներ, վանդակներ, շամփուրներ, փողրակներ, խողովակներ, խոզանակներ, կցորդներ, փոշեհավաք պարկեր, ֆիլտրեր, հոտի կլանիչներ),
 մարտկոցներով աշխատող սարքերի դեպքում աշխատանք ոչ համապատասխան կամ սպառված մարտկոցների հետ,
 - կուտակիչ մարտկոցներով աշխատող սարքերի դեպքում կուտակիչ մարտկոցներ լիցքավորելու կանոնների խախտումների պատճառով առաջացած վնասներ:
 5. Այս երաշխիքը տրվում է արտադրողի կողմից ի հավելումս սպառողի՝ գործող օրենսդրությամբ սահմանված իրավունքների և որևէ կերպ չի սահմանափակում դրանք:
 6. Արտադրողը պատասխանատվություն չի կրում մարդկանց, ընտանի կենդանիների, սպառողի կամ երրորդ անձանց գույքին TM «Centek»-ի սպարանքի կողմից ուղղակիորեն կամ անուղղակիորեն հասցված որևէ վնասի համար, եթե դա տեղի է ունեցել ապրանքի օգտագործման և տեղադրման կանոններն ու պայմանները չպահպանելու, սպառողի կամ երրորդ անձանց դիտավորյալ կամ անզգույշ գործողությունների (անգործության), ֆորսմաժորային հանգամանքների արդյունքում:
 7. Սպասարկման կենտրոնն ապրանքը ընդունում է միայն մաքուր վիճակում (սարքի վրա չպետք է լինեն սևնի մնացորդներ, փոշի և այլ կեղտեր):

Արտադրողը իրավասու է փոխել սարքի դիզայնը և բնութագիրը առանց նախնական ծանուցման:

ENGLISH

Dear Customer,

Thank You for purchasing a CENTEK brand product.

We guarantee flawless function of this item, provided the guidelines of its operation are observed.

PURPOSE OF THE APPLIANCE: For food cooling and/or freezing in a heat-insulated chamber at low temperature.

ATTENTION! Failure to comply with these safety measures may lead to accidents.

1. SAFETY PRECAUTIONS

WARNING!

- Use only a 220-240 V, 50 Hz power supply.
- When connecting, try not to use adapters and extension cords.
- Do not store flammable materials (gasoline, glue, ether, etc.) in the refrigerator.
- Do not pour water on the refrigerator, as this may be dangerous for you, and may also cause the refrigerator to break down.
- If you notice unusual noise, smell or smoke during operation of the device, or other unusual signs of the device, it is necessary to turn off the power and contact the service representatives.
 - Avoid damaging the power cable:
 - Do not replace the power cable.
 - Do not place heavy objects on the power cable.
 - Keep the power cable away from heat sources.
 - When disconnecting the refrigerator from the mains, pull the plug, not the power cord.
- The refrigerator is designed for indoor use. Don't use it outdoors in no case.
- The refrigerator should be used at home to store food in accordance with these instructions.
- Do not allow children to use the appliance unattended.
- The refrigerator is a large-sized household appliance, it will take at least two people to transport it.
- Do not touch the refrigerator with wet hands.
- Do not use extension cords, tees and adapters to avoid fire or damage to the device. The manufacturer is not responsible for fires that occurred due to the use of adapters and extension cords, as well as a connecting cable whose cross section does not correspond to the power consumption.
- When installing the refrigerator, it is necessary to check the compliance of the network characteristics and electrical parameters indicated on a special plate on the back of the refrigerator.
- Do not remove the plug from the outlet by the wire: this is very dangerous.
- Do not move the appliance close to the mains plug.
- If the power cord is damaged, it should be replaced with a special cord or kit provided by an authorized service center. Cable replacement should only be carried out by qualified personnel. Connect the device to an electrical outlet that has a serviceable protection device (circuit breakers, fuses, etc.).
- Do not touch the internal cooling surfaces of the refrigerator.
- Disconnect the refrigerator from the mains before performing any cleaning or maintenance operations. Setting the thermostat knob to the «BЫKЛ» (OFF) not enough to ensure electrical safety.
- It is prohibited to change the design of the refrigerator and the intervention of persons not authorized by the manufacturer for warranty repairs.
- Do not use electrical appliances inside the food storage compartment unless recommended by the manufacturer.
- Do not store flammable gases or liquids inside the refrigerator.

Should You decide to transfer the appliance to another person, please pass the present manual over along with it.

OPERATING RECOMMENDATIONS

- Do not connect too many appliances to the same power supply circuit, as this may cause a fire.
- If you do not plan to use the refrigerator for a long time, disconnect its power plug from the outlet.
- Do not touch the inner walls of the low-temperature compartment or the products lying in it with wet hands.
- Do not put bottles or other glass vessels in the low-temperature compartment.

WARNING!

- Cooling in the refrigerator is provided by a refrigerant that is filled into the refrigerator using special equipment. Do not damage the refrigerant circulation tubes on the back of the refrigerator.
- This product contains a small amount of refrigerant, which is isobutane, a natural gas that does not harm the environment, but is flammable. When transporting and installing the refrigerator, care must be taken not to damage any parts of the refrigerant circuit.
- Coming out of the tubes, the refrigerant can ignite or harm your health. If damage to the refrigerant circuit does occur, avoid any kind of open fire or potential sources of ignition, and ventilate the room where the refrigerator is located for a few minutes.
- In order to avoid the formation of a flammable mixture of gas and air in the event of a refrigerant leak, the dimensions of the room where the refrigerator is located must correspond to the amount of refrigerant used in the refrigerator.
- The volume of the room should be 1 m³ for every 8 g of refrigerant R600a in the refrigerator. The amount of refrigerant contained in your particular refrigerator is indicated on
 - the nameplate on the back of the refrigerator.
- Never turn on the refrigerator with signs of damage. If you have any doubts about the serviceability of the product, contact customer service.

2. PACKAGE CONTENTS

- Refrigerator - 1 pc.
- Glass shelf - 1 pc.
- Water collection tray - 1 pc.
- User Manual - 1 pc.

APPLIANCE DESCRIPTION

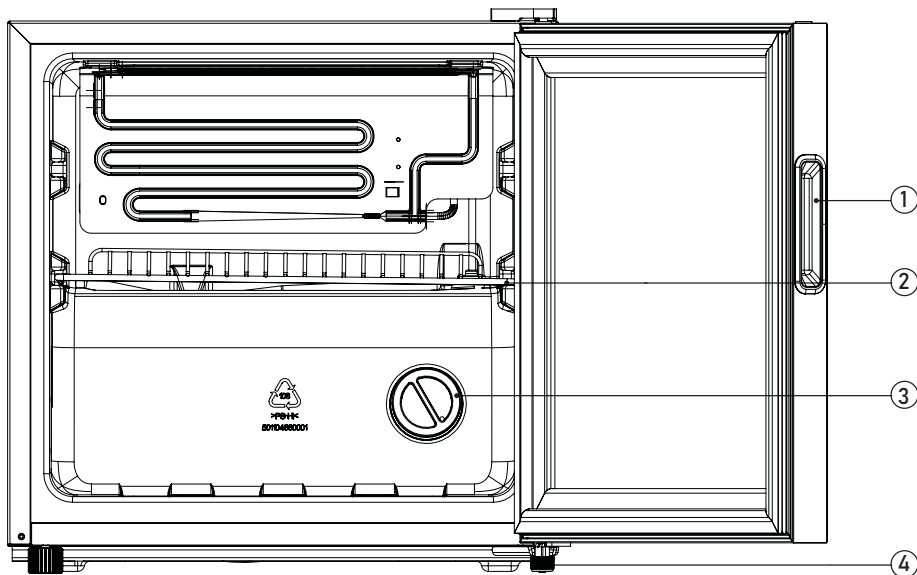

1. Door handle
2. Glass shelf
3. Thermostat knob
4. Adjustable foot

3. REFRIGERATOR TRANSPORTATION

When transporting or carrying the device, hold it by the bottom and carry it in an upright position. Do not tilt the refrigerator more than 45° degrees. Never turn it upside down. Do not place the appliance on the sides or back. Do not transport the device if it is lying on its side, on the back or on the front sides. Do not use the door as a carrying aid. This can disable the device. The two rear legs of the refrigerator are equipped with rollers. To move around the kitchen and accurately install the appliance in place, tilt the refrigerator slightly in the direction of the back wall and move it. The two front legs of the refrigerator can be adjusted in height. In order to align the device precisely, twist the front legs to the left or right so that the device is securely on the floor.

After transporting and installing the refrigerator, wait about three hours before connecting it to the mains to be sure that the refrigerant has been properly distributed after transportation - this is necessary for the refrigerator to work properly.

4. INSTALLING THE REFRIGERATOR

Proper installation is necessary to ensure reliable and efficient operation of the refrigerator. It is necessary to lift the refrigerator by holding it by the bottom. Do not pull on the door or handle.

The manufacturer's warranty does not cover damage to the door as a result of its rearrangement. Repairs caused by such circumstances will be carried out at the expense of the owner.

OVERHANGING DOORS

Attention

For rearranging the door, it is recommended to contact a qualified specialist. If you decide to reinstall the refrigerator door yourself, use the recommendations listed below in this manual.

Necessary tools: phillips screwdriver, flat screwdriver, hex wrench.

1. In order to re-hinge the refrigerator door to the opposite side and change its opening direction, follow the instructions below.

The set of parts numbered "3", "4", "5" and "6" should be transferred to the opposite side of the refrigerator. To do so, with the glass door of the refrigerator closed, remove the plugs "1" and "2". Remove plug "3", unscrew bolts "4" and "6" and remove the hinge "5".

2. Open the refrigerator door and very carefully pull out the glass door.

3. Remove the door hinge plug "6" on the bottom side of the glass door, the retaining screws of the door stop mechanism "8" and the door stop mechanism "7", then fasten them on the opposite side of the refrigerator in the same way.

4. Disassemble the adjustable foot "11", remove set screws "4" and the lower hinge "10", then swap the parts between the two sides and reassemble the adjustable foot, lower hinge and set screws in a reverse order.

5. Install the glass door on the lower hinge and fasten the upper hinge "5". Align the door with the refrigerator body and check tightness of the seal, then reinstall all parts "2" and "3".

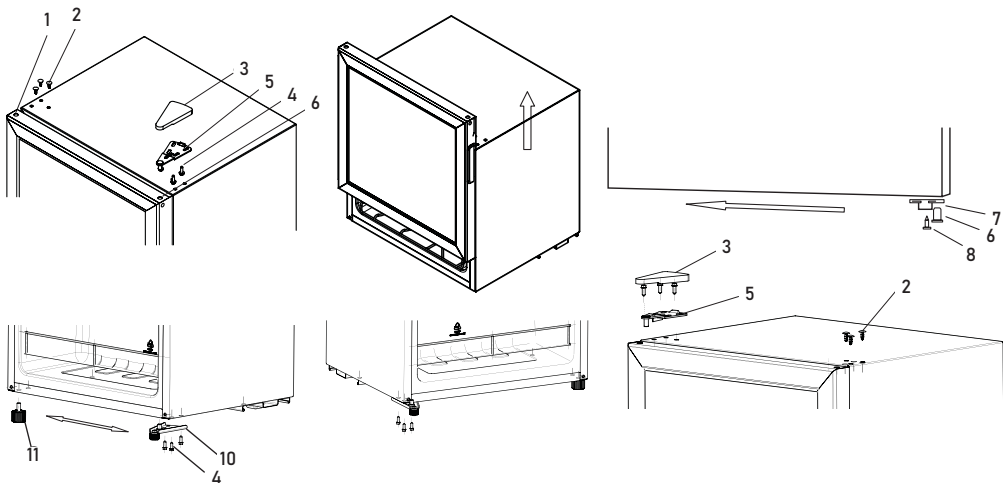

VENTILATION

The compressor and condenser of the refrigerator heat up during operation, so it is necessary to provide sufficient ventilation to the device.

1. The refrigerator should be installed in a well-ventilated room with normal humidity. It is forbidden to install a refrigerator in rooms with high humidity, for example, in bathrooms, basements.

2. When installing, ensure minimum gaps (3-5 cm) on the sides of the device and 10 cm on top for free air circulation. Do not block the air movement at the back of the appliance.

3. Do not place near heat sources.

4. Do not place the refrigerator in direct sunlight or near heat sources (kitchen stoves, ovens, fireplaces).

ALIGNMENT

For the efficient operation of the refrigerator, it is important that it is on a flat surface. After installing the refrigerator in place, adjust its position by rotating the adjustment supports in its front part. The tilt of the refrigerator back should not exceed 5°.

CONNECTION TO THE POWER SUPPLY

The refrigerator corresponds to the 1st class of protection against electric shock and is connected to the electrical supply using a two-pole outlet with a grounding contact.

- Before connecting to the mains, make sure that:

- The mains voltage corresponds to the data indicated on the special plate on the back of the refrigerator;

- The grounding contact of the electrical outlet is connected to the grounding wire of the power supply cable of the electrical network (the connecting wire must be designed for a current of at least 10 A);

- The socket and plug are of the same type; if the plug does not fit into the outlet, the outlet should be replaced with the corresponding plug of the power cord (the work must be performed by a qualified electrician).

The refrigerator must be installed in such a way that you always have access to an outlet. A refrigerator connected in violation of the safety requirements of high-power household appliances described in this manual is potentially dangerous.

The manufacturer is not responsible for damage to health and property if it is caused by non-compliance with the specified installation standards.

5. REFRIGERATOR OPERATION

BEFORE SWITCHING ON

It is necessary to connect the refrigerator to the mains three hours after its installation. Thus, the refrigerant will be distributed properly after transportation - this is necessary for the proper operation of the refrigerator.

A few hours after connecting the refrigerator to the mains, You can put products in it.
 Remove the transport spacers between the compressor and the back wall of the niche, as well as other spacers and adhesive tapes that keep the moving parts of the device from shifting.
 If the device has a protective coating of polymer film, carefully remove it, taking precautions not to damage the paint or polymer coating of the parts.

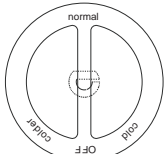
<p>The temperature regulator is located in the cooling chamber. Using the temperature regulator you can select the cooling mode in accordance with the requirements: COLD - high cooling mode. Used in summertime or when the ambient temperature exceeds 35 °C. COLDER - low cooling mode. Used in wintertime or when the ambient temperature is below 10 °C. NORMAL - medium setting between COLD and COLDER. Usually used at normal room temperatures.</p>	
--	--

6. CLEANING THE APPLIANCE

- Always pull the plug from the electric socket to disconnect the refrigerator from power supply before cleaning or maintenance. Empty the chambers of any food. Use neutral detergents. Never use abrasive powders, alkaline solutions, organic acids and hot water, as these can damage the paint coating. Never use sharp or metallic objects as these can damage the refrigerator.
- The door seal is contaminated easily, therefore it should be cleaned more frequently.
- In case the refrigerator is not in use for a prolonged period of time, disconnect it from power supply, defrost, wash it and wipe dry.

7. TROUBLESHOOTING

In case of unsatisfactory operation of the refrigerator or malfunction, study this section before contacting an authorized service center. In some cases, you can fix the problems yourself.

Problem	Cause
Compressor runs for a long time	<ul style="list-style-type: none"> - The compressor operates longer in summertime when the ambient temperature is higher. - Too much food loaded into the refrigerator at once. - Hot food in the refrigerator. - The refrigerator door is opened frequently. - The refrigerator door is not tightly closed.
Smell	<ul style="list-style-type: none"> - Strongly smelling foods should be tightly packed up. - Check freshness of the food.
Refrigerator does not operate	<ul style="list-style-type: none"> - The refrigerator is not turned on or not connected to power supply. - Power supply voltage too low. - Power failure.
Refrigerator door does not close tightly	<ul style="list-style-type: none"> - Too much food in the refrigerator. - The refrigerator is tilted.
Noise	<ul style="list-style-type: none"> - The refrigerator is not installed level. - Parts improperly assembled. - The refrigerator touches adjacent objects (e.g. furniture). - The characteristic noises of thermostat and compressor switching are normal and occur during appliance operation.

The body of the refrigerator can emit heat during operation, especially in summertime. This is normal and not a sign of malfunction.
 Condensation can form on the outer surfaces and the door seal of the refrigerator in areas with high atmospheric humidity. This is normal. Wipe the condensate with a dry towel.
 The compressor can emit a certain noise during operation, especially when switching on and off.

ATTENTION!

This refrigerator contains a small amount of refrigerant R600a, which is practically safe for the environment, but at the same time is a combustible gas. In case of leakage, the refrigerant may cause eye irritation or ignite.

POWER SAVING TIPS

- Keep the door closed.** Open the door only when necessary, remember that each time the door is opened the temperature inside the refrigerator rises and additional power is spent afterwards to restore it to the set value.
- Do not overfill the refrigerator.** Sufficient air circulation is essential for proper food preservation in a refrigerator. Overloading disturbs free air flow, impedes refrigerator operation and causes additional power consumption.
- Do not put hot food in a refrigerator.** Hot food placed in a refrigerator immediately increases the temperature inside by a few degrees. Allow the food to cool down to room temperature before putting it into the refrigerator.
- Choose the right location for the refrigerator.** The refrigerator should be placed at a sufficient distance from heat sources, in a well-ventilated room in accordance with the instructions of the REFRIGERATOR INSTALLATION section.
- Install the refrigerator in the coolest part of the room, well away from any heat-emitting appliances, heating pipes and direct sunlight.
- Ensure that the food is properly packaged; wipe the containers dry before placing them into the refrigerator.
- Do not obstruct the ventilation openings with aluminum foil, paper, etc., so that air circulation is impeded; this will reduce refrigeration efficiency.

Set the right temperature. Set the temperature regulator to the medium setting under normal conditions. Setting the temperature too low will only cause increased power consumption, but will not improve food preservation.

Check that the rubber seal of the refrigerator door is always clean and is tightly pressed to the refrigerator body when the door is closed; this will prevent cold air from escaping.

8. SPECIFICATIONS

Model	CT-1701	Internal illumination lamp	-
Climate class	SN/N/ST	Energy consumption class	A+
Volume: Full/refrigerator	44 l	Refrigerant	R600a (17 g)
Rated voltage	220-240 V -50 Hz	Net weight	18.5 kg
Maximum power	70 W	Dimensions (mm)	width 470
Current	0.5 A		depth 440
Noise level	40 dB		height 495
Electricity consumption	0.26 kW/24 h		

9. DISPOSAL

Upon expiry of its service life the appliance can be disposed of separately from ordinary domestic waste. You can turn it over to a specialized electric and electronic appliance disposal and recycling center.

10. CERTIFICATION DATA, GUARANTEE

The service life of this item is 10 years since the date of sale to the end user, provided the item will be used in strict accordance with the present manual and the applicable technical standards. Upon expiry of the service life please contact the nearest authorized service centre for suggestions as to further operation of the appliance. The manufacturing date of the appliance is integrated into the serial number (digits 2 and 3 - year, digits 4 and 5 - month of manufacture). If any questions related to appliance maintenance should arise, or if the appliance has malfunctions, apply to the CENTEK TM Authorized Service Center. The address of the service center can be found on the website <https://centek.ru/servis>. Service support contacts: Phone: +7 (988) 24-00-178, VK: vk.com/centek_krd. General Service Center: OOO «Larina-Servis», Krasnodar, Phone: +7 (861) 991-05-42.

The product is provided with the Certificate of Conformity:

№ EA3C RU C-CN.BE02.B.04729/23 from 07.02.2023.



11. MANUFACTURER AND IMPORTER INFORMATION

Imported to EAEU by: OOO «Larina-Elektroniks». Address: Russia, 350080 Krasnodar, ul. Demusa, 14. Phone: +7 (861) 2-600-900.

DEAR VALUED CONSUMER!

The warranty period is 24 months for the device and 36 months for the compressor from the date of sale to the end user. With this Warranty Card the Manufacturer confirms the proper condition of the appliance and undertakes to repair, free of charge, all defects caused by the Manufacturer's default.

GUARANTEE MAINTENANCE TERMS

1. The guarantee shall be valid if the following documentation conditions are observed:

- The original Warranty Card shall be filled out correctly and clearly, indicating the of appliance model, serial number and sale date, the stamp of the seller company and signature of its representative shall be available, as well as the stamps on each coupon and the buyer's signature in the Warranty Card.

The Manufacturer reserves the right to reject guarantee maintenance if the buyer fails to provide the abovementioned documents or if the information contained therein is incomplete, illegible or ambiguous.

2. The guarantee shall be valid if the following operation conditions are observed:

- the appliance is used in strict accordance with the present manual;
 - the safety rules and requirements are observed.
3. The guarantee does not apply to regular maintenance, cleaning, installation and setup of the appliance at the owner's location.

4. The guarantee does not apply in the following cases:

- mechanical damage;
- normal wear of the appliance;
- non-observance of operation requirements or erroneous actions on the part of the user;
- improper installation or transportation;
- natural disasters (lightning, fire, flood, etc.), as well as any other causes beyond the Manufacturer's or Seller's control;
- ingress of foreign objects, liquids or insects into the inside of the appliance;
- repairs or modifications to the appliance by unauthorized persons;
- use of the appliance for commercial purposes (loads exceeding normal domestic application), connection of the appliance to utility and telecommunication networks incompliant with national technical standards;
- failure of the following accessories, if replacement of these is allowed by design and does not involve disassembly of the appliance:
 - a) remote control units, rechargeable batteries, replaceable batteries (power cells), external power supply units and chargers;
 - b) consumables and accessories (packaging, covers, slings, carry bags, mesh screens, blades, flasks, plates, supports, grilles, spits, hoses, tubes, brushes, nozzles, dust collectors, filters, smell absorbers);
- for battery-powered appliances - operation with inappropriate or depleted batteries;
- for rechargeable battery-powered appliances - any damage caused by improper battery charging and recharging.

5. The present guarantee is provided by the Manufacturer in addition to the consumer rights determined by the applicable legislation and does not limit these rights in any way.
6. The Manufacturer shall not be made liable for possible damage, directly or indirectly inflicted by CENTEK brand products on people, domestic animals, the consumer's or third persons' property if such damage is inflicted as the result of non-observance of appliance installation and operation requirements, deliberate or negligent actions (omission) by the consumer or third persons, as well as of force majeure circumstances.
7. Service centers will only accept appliances in a clean state (there should be no food residues, dust and other contamination on the appliance).

The Manufacturer reserves the right to change the design and specifications of the appliance without prior notice.

CENTEK®

ГАРАНТИЙНЫЙ ТАЛОН / КЕПИЛДИК ТАЛОНЫ / ԵՐԱՇԽԻՔԱՅԻՆ ԿՏՐՈՆ / № [REDACTED]
WARRANTY CARD / КЕПИЛДИК КАРТАСЫ

ВНИМАНИЕ! Пожалуйста, потребуйте от продавца полностью заполнить гарантийный талон и отрывные талоны / ՀԱՅՐԻՄԱԿԱՆ ԿՏՐՈՆԻՆԵՐԸ ՎԱՃԱՌՈՂԻԳ ԱՓԻՏԱՆՉԵՔ ԱՄԲՈՂՋՈՒ-ԹՅԱՄԲ ԼՐԱՑՆԵՎ ԵՐԱՂՆԻՔԱՅԻՆ ԿՏՐՈՆՆԵՐՈՂ / ATTENTION! Please require the seller to fill out the warranty card and tear-off coupons in full / ԿՅՂՎԱԿ ԵՐԱՄՈՒՅՈՒՄՅՈՒՆՑԻՆ ՍԱՏՄԱՆՈՒՄԻՆ ԿԵՍԻԼԻԿ ԿԱՐՏԱՆ ԺԱՆԱ ԶՆՆՈՒՄՈՒՄ ԿԵՏԻՄ ԿԱՐՏՈՐԴՈՐԴՈՒ ՄՈՒԼՍՈՒ ՄԵՆԵՄ ԹՈՒՄՏՐՈՒՄ ԵՐՄՈՒՍՑՈՒՄ ՏՐԱՆԱԽՅՈՒՄ

ИЗДЕЛИЕ / ԲՄԻՅԻՄ / ԱՊՐԱՆՔ
PRODUCT / ԲՄՅՈՄ

МОДЕЛЬ / МОДЕЛ / ՄՈՂԵԼ
MODEL / ՄՐՄ

СЕРИЙНЫЙ НОМЕР / СЕРИЯԼԻԿ ՈՒՄՐԻ /
ՍԵՐԻԱԿԱՆ ՀԱՄԱՐԸ / SERIAL NUMBER /
СЕРИЯԼԻԿ ՈՒՄԵՐԻ

ДАТА ПРОДАЖИ / ՏԱՄՈՒ ԿՄՆԻ /
ՎԱՃԱՌՈՒ ԱՄՍԱԹԻՎԸ / DATE OF SALE /
ՏԱՄՈՒ ԴԱՏԱՏՅ

Данный отрывной купон заполняется представителем фирмы-продавца / ԸՄՂ ԶՅՐԻՄԼՄԱԿԱՆ ԿՍՈՒՄԴՅ ՏԱՄՈՒՄ ԲԻՐՄԱՆԻԿ ՕՒԿԻԼԻ ԹՈՒՄՏՐԱԴՅԻ / ԱԿՄ ԿՏՐՈՆՈՂ
լրացվում է վաճառող ֆիրմայի կողմից / This tear-off coupon is filled in by a representative of the seller /
ԸՄՂ աճՅրմա կոՒոմդա ՏաՄոՒՄՅՈՒՄՅՈՒՄՆԻ օՒկՄԼՈՒ ՄՈՒՄՏՐԱԴՅ



ИЗДЕЛИЕ / ԲՄԻՅԻՄ / ԱՊՐԱՆՔ
PRODUCT / ԲՄՅՈՄ

МОДЕЛЬ / МОДЕЛ / ՄՈՂԵԼ
MODEL / ՄՐՄ

СЕРИЙНЫЙ НОМЕР / СЕРИЯԼԻԿ ՈՒՄՐԻ / ՍԵՐԻԱԿԱՆ ՀԱՄԱՐԸ / SERIAL NUMBER / СЕРИЯԼԻԿ ՈՒՄԵՐԻ

ДАТА ПРОДАЖИ / ՏԱՄՈՒ ԿՄՆԻ / ՎԱՃԱՌՈՒ ԱՄՍԱԹԻՎԸ / DATE OF SALE / ՏԱՄՈՒ ԴԱՏԱՏՅ

ФИРМА-ПРОДАВЕЦ / ՏԱՄՈՒՄ ԲԻՐՄԱ / ՖԻՐՄԱ-ՎԱՃԱՌՈՂ / COMPANY-SELLER / ՏԱՄՈՒՄՅՈՒՄ ԲԻՐՄԱ

ФИРМА-ПРОДАВЕЦ / САТУШЫ ФИРМА / ՖԻՐՄԱ-ՎԱՃԱՌՈՂ / COMPANY-SELLER / САТУУЧУ ФИРМА

[Blank white box for company name]

Юридический адрес фирмы-продавца / Сагушы фирманың заңды мекен-жайы / Վաճառող ընկերության իրավաբանական հասցեն / The legal address of the seller's company / Сагуучу фирманын юридикалык дарегин

[Blank white box for legal address]

[Blank white box for legal address]

ФИО И ТЕЛЕФОН ПОКУПАТЕЛЯ / САТЫП АЛУШЫНЫҢ АТЫ-ЖӨНІ ЖӘНЕ ТЕЛЕФОНЫ / ԳՆՈՐԴԻ ԱՆՈՒՆԸ ԵՒ ՀԵՌԱԿՈՍԸ / BUYER'S FULL NAME AND PHONE NUMBER / САТЫП АЛУУЧУНУН АТЫ-ЖӨНҮ ЖАНА ТЕЛЕФОНУ

[Blank white box for buyer name and phone number]

[Blank white box for buyer name and phone number]

Данные отрывные купоны заполняются представителем сервисного центра / Осы жырылмалы купондарды бүйымға жөндеу жүргізетін сервис орталығының өкілі толтырады / Հետևյալ կտրոնները լրացնում է ապրանքը վերանորոգող սպասարկման կենտրոնի ներկայացուցիչը / Бул жырылган талондарду өкүл толтурат тейлөө борбору / These tear-off coupons are filled in by a representative of the service center



ВИД РЕМОТА / ЖӨНДЕУ ТҮРҮ / ՎԵՐԱՆՈՐՈԳՄԱՆ ՏԵՍԱԿԸ / TYPE OF REPAIR / ՕՂԺՈՐ ՏՄՐ

[Blank white box for repair type]

[Blank white box for repair type]

[Blank white box for repair type]

ДАТА ПОСТУПЛЕНИЯ / КЕЛИП ТҮСКЕН КҮНІ / ԸՆԴՈՒՆԵԼՈՒԹՅԱՆ ԱՍՏԱԹԻՎԸ / DATE OF RECEIPT / КЕЛИП ТҮՏԻՄ ԿҮНҮ

[Blank white box for receipt date]

ДАТА ВЫДАЧИ / БЕРІЛГЕН КҮНІ / ԹՈՂԱՐԿՄԱՆ ԱՍՏԱԹԻՎԸ / DATE OF ISSUE / БЕРІЛГЕН КҮНҮ

[Blank white box for issue date]



M.P.